

Кондиционирование воздуха  
Технические данные

# ERQ-AV1



- > ERQ100A7V1B
- > ERQ125A7V1B
- > ERQ140A7V1B



# СОДЕРЖАНИЕ

## ERQ-AV1

1	Характеристики.....	2
2	Технические характеристики.....	3
	Технические параметры .....	3
	Электрические параметры .....	4
3	Опции.....	6
4	Процедура выбора.....	7
5	Таблица сочетания .....	8
6	Таблицы производительности.....	9
	Таблицы холодопроизводительности .....	9
	Таблицы теплопроизводительностей .....	15
	Поправочный коэффициент для производительности .....	21
7	Размерные чертежи .....	22
8	Центр тяжести .....	23
9	Схемы трубопроводов .....	24
10	Монтажные схемы .....	25
	Монтажные схемы - Одна фаза .....	25
11	Схемы внешних соединений.....	26
12	Данные об уровне шума .....	27
	Спектр звуковой мощности .....	27
	Спектр звукового давления .....	28
13	Установка.....	30
	Способ монтажа .....	30
14	Рабочий диапазон .....	31

# 1 Характеристики

- Benefit from the high efficiency and fast response to changing loads of ERQ condensing units
- Inverter controlled outdoor unit
- Predefined combinations with Daikin Modular air handling unit offer ready to use 'fresh air packages'
- R-410A heat pump



## 2 Технические характеристики

2-1 Технические параметры				ERQ100AV1	ERQ125AV1	ERQ140AV1	
Диапазон производительностей			л.с.	4	5	6	
Холодопроизводительность	Ном.		кВт	11,2 (1)	14,0 (1)	15,5 (1)	
Теплопроизводительность	Ном.		кВт	12,5 (2)	16,0 (2)	18,0 (2)	
Потребляемая мощность	Охлаждение	Ном.	кВт	2,81 (1)	3,51 (1)	4,53 (1)	
	Нагрев	Ном.	кВт	2,74 (2)	3,86 (2)	4,57 (2)	
Регулирование мощности	Способ			С инверторным управлением			
	Охлаждение	Мин.	%	24			
		Макс.	%	100			
EER				3,99 (1)		3,42 (1)	
COP				4,56 (2)	4,15 (2)	3,94 (2)	
Размеры	Блок	Высота	мм	1.345			
		Ширина	мм	900			
		Глубина	мм	320			
	Упакованный блок	Высота	мм	1.524			
		Ширина	мм	980			
		Глубина	мм	420			
Вес	Блок		кг	120			
	Упакованный блок		кг	130			
Упаковка	Материал			Картон_ / EPS / Дерево			
	Вес			кг	8		
Корпус	Цвет			Белый Daikin			
	Материал			Окрашенная оцинкованная стальная пластина			
Теплообменник	Длина		мм	857			
	Ряды	Количество		2			
	Шаг ребер		мм	2			
	Проходы	Количество		10			
	Лицевая сторона		м	1,131			
	Ступени	Количество		60			
	Отверстие пустой трубной решетки	Количество		0			
	Тип трубы			Hi-XSS(8)			
	Ребро	Тип		Несимметричные жалюзи "вафельного" типа			
		Обработка		Коррозионностойкий			
Компрессор	Количество			1			
	Модель			JT100G-VDL			
	Тип			Герметичный спиральный компрессор			
	Скорость		об/мин	6.480			
	Выход		W	2.500	3.000	3.500	
	Способ запуска_			Прямой			
	Картерный нагреватель		W	33			
	Вентилятор	Тип			Осевого вентилятор		
Направление подачи			Горизонт.				
Количество			2				
Расход воздуха		Охлаждение	Ном.	м /мин	106		
		Нагрев	Ном.	м /мин	102	105	
Fan motor	Количество			2			
	Model			Бесщеточный двигатель постоянного тока			
	Мощность			W	70,00		
	Привод			Прямая передача			
	Скорость	Охлаждение	Ном.	об/мин	850		
		Нагрев	Ном.	об/мин	820	840	
Двигатель вентилятора 2	Скорость	Охлаждение	Ном.	об/мин 815			
		Нагрев	Ном.	об/мин	785	805	

## 2 Технические характеристики

2

2-1 Технические параметры				ERQ100AV1	ERQ125AV1	ERQ140AV1	
Уровень звуковой мощности	Охлаждение	Ном.	дБ(А)	66	67	69	
	Нагрев	Ном.	дБ(А)	50	51	53	
Уровень звукового давления	Охлаждение	Ном.	дБ(А)	52	53	55	
	Нагрев	Ном.	дБ(А)				
Рабочий диапазон	Охлаждение	Мин.	°CDB		-5		
		Макс.	°CDB		46		
	Нагрев	Мин.	°CWB		-20		
		Макс.	°CWB		15,5		
	Температура катушки	Нагрев	Мин.	°CDB		10	
		Охлаждение	Макс.	°CDB		35	
Хладагент	Тип			R-410A			
	Заправка			кг	4,0		
				TCO <sub>2eq</sub>	8,4		
	GWP			2.087,5			
	Регулирование			Расширительный клапан (электронный)			
Масло хладагента	Контуры	Количество		1			
	Тип			Daphne FVC68D			
Подсоединение труб	Объем заправки		л	1,5			
	Жидкость	Тип		Раструб			
		НД	мм	9,52			
Газ	Тип		Раструб		Соединение пайкой		
		НД	мм	15,9	19,1		
Дренаж	Количество			3			
		НД	мм	26x3			
Длина трубы	Макс.	НБ - ВБ	м	55			
Теплоизоляция	Трубопроводы для жидкости и газа						
Способ разморозки	Реверсивный цикл						
Управление разморозкой	Датчик температуры теплообменника наружного блока						
Защитные устройства	Оборудование	01	Реле высокого давления				
		02	Тепловая защита двигателя вентилятора				
		03	Защита от перегрузки инвертора				
		04	Плавкий предохранитель платы				
PED	Категория			Категория I			

Стандартные аксессуары : Инструкции по установке; Количество : 1;

Стандартные аксессуары : Руководство по эксплуатации; Количество : 1;

Стандартные аксессуары : Соединительные трубопроводы; Количество : 3;

2-2 Электрические параметры				ERQ100AV1	ERQ125AV1	ERQ140AV1
Электропитание	Наименование			V1		
	Фаза			1N~		
	Частота		Гц	50		
	Напряжение			V		
	Диапазон напряжений	Мин.	%	-10		
		Макс.	%	10		
Ток	Ном. рабочий ток (RLA)	Охлаждение	A	15,9	20,2	22,2
	Максимальный рабочий ток	Охлаждение	A	27,0		
	Пусковой ток	Охлаждение	A	15,9	20,2	22,2
	Zмакс.	Список		Требования отс-т		
	Мин. ток цепи (MCA)			A	27,0	
	Макс. ток предохранителя (MFA)			A	32,0	
	Ток полной нагрузки (FLA)	Двигатель вентилятора	A	0,3		
		Двигатель вентилятора 2	A	0,3		

4

## 2 Технические характеристики

2-2 Электрические параметры			ERQ100AV1	ERQ125AV1	ERQ140AV1
Соединительная проводка	Для электропитания	Количество	3		
		Примечание	Вкл. заземляющий провод		
	Для подсоединения с внутр. бл.	Количество	2		
		Примечание	F1,F2		
Подключение электропитания			Внутренний и наружный блок		
Разъединитель утечки на землю		мА	300		

### Примечания

(1) Охлаждение: темп. в помещении: 27°CDB, 19°CWB; темп. наружного воздуха 35°CDB; эквивалентная длина трубопроводов: 7,5 м (горизонт.), перепад уровня: 0 м

(2) Нагрев: темп. в помещении: 20°CDB; темп. наружного воздуха 7°CDB, 6°CWB; эквивалентная длина труб с хладагентом: 7,5м; перепад уровня: 0 м

(3) Выделите размер провода на основании значения MCA

Это относительная величина, которая зависит от указанного расстояния и акустики среды. Более подробно см. чертежи с описанием уровней шума.

Величина уровня звука измеряется в безэховом помещении.

RLA основан на следующих условиях: темп. в помещении: 27°CDB, 19°CWB; темп. наружного воздуха 35°CDB

Диапазон напряжения: блоки могут использоваться с электрическими системами, где напряжение, подаваемое на клемму блока, находится в пределах указанного диапазона.

Максимально допустимое изменение диапазона напряжений между фазами составляет 2%.

Вместо плавкого предохранителя пользуйтесь автоматическим выключателем. MFA используется для выбора автоматического выключателя и выключатель цепи при замыкании на землю (автоматический выключатель утечек на землю)

MSC означает максимальный ток при пуске компрессора

Оборудование соответствует стандарту EN/IEC 61000-3-12: Европейский/международный технический стандарт, задающий пределы гармонического тока, производимого оборудованием, подсоединенным к общедоступной сети низкого напряжения с потребляемым током  $\geq 16A$  и  $\leq 75A$  одной фазы

Ssc: мощность короткого замыкания

Содержит фторированные парниковые газы

### 3 Опции

#### 3 - 1 Опции

3

ERQ-AV1				
№	Позиция	ERQ100	ERQ125	ERQ140
1	Переключатель охлаждение / обогрев		KRC19-26A6	
2	Коробка для крепления		KJB111A	
3	Сливная пробка центрального дренажного поддона		KKPJ5F180	
Примечание: все опции являются дополнительными комплектами				4TW32001-4



## 4 Процедура выбора

### 4 - 1 Процедура выбора

#### ERQ-AV1

##### Коэффициент общей теплопроизводительности

В таблицах теплопроизводительности не учитывается уменьшение производительности при накоплении замораживания или при выполнении разморозки. Значения производительности с учетом этих коэффициентов, т.е. значения общей теплопроизводительности, можно рассчитать следующим образом

Формула:

Общая теплопроизводительность = A

Значения в таблице характеристик производительности = B

Общий поправочный коэффициент для накопления замораживания (кВт) = C

$A = B \times C$

Поправочный коэффициент для нахождения общей теплопроизводительности

Температура входного канала теплообменника (°C/отн.влажн. 85%)	-7	-5	-3	0	3	5	7
Общий поправочный коэффициент для накопления замораживания	0,88	0,86	0,8	0,75	0,76	0,82	1,0

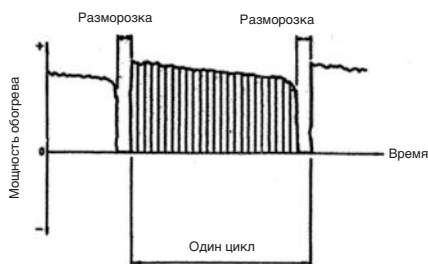

Примечание:

1. На рисунке показано, что общая теплопроизводительность представлена во времени для одного цикла (от разморозки до разморозки).

Необходимо учитывать, что при накоплении снега на наружной поверхности теплообменника наружного блока, теплопроизводительность всегда будет временно уменьшаться, хотя, естественно, степень уменьшения будет изменяться в зависимости от ряда факторов, таких как температура наружного воздуха (°CDB), относительная влажность (RH) и количество отложения льда.

3TW30402-1

## 5 Таблица сочетания

### 5 - 1 Таблица сочетания

5

#### ERQ-AV1

##### Таблица сочетания

Наружный блок		Блок управления		Комплект расширительных клапанов						
		ЕКЕQDCBV3	ЕКЕQFCBV3	ЕКЕXV63	ЕКЕXV80	ЕКЕXV100	ЕКЕXV125	ЕКЕXV140	ЕКЕXV200	ЕКЕXV250
1 ph	ERQ100	P	P	P	P	P	P	-	-	-
	ERQ125	P	P	P	P	P	P	P	-	-
	ERQ140	P	P	-	P	P	P	P	-	-
3 ph	ERQ125	P	P	P	P	P	P	P	-	-
	ERQ200	P	P	-	-	P	P	P	P	P
	ERQ250	P	P	-	-	-	P	P	P	P

##### Тепловой насос

P: Парная конфигурация: Комбинация зависит от объема и производительности теплообменника АНУ

ЕКЕXV Класс	Допустимый объем теплообменника (dm <sup>3</sup> )		Допустимая производительность теплообменника (kW)	
	Мин.	Макс.	Мин.	Макс.
63	1.66	2.08	6.3	7.8
80	2.09	2.64	7.9	9.9
100	2.65	3.3	10	12.3
125	3.31	4.12	12.4	15.4
140	4.13	4.62	15.5	17.6
200	4.63	6.6	17.7	24.6
250	6.61	8.25	24.7	30.8

Температура всасывания насыщенной среды (SST) = 6°C, Перегрев (SH) = 5K  
Температура воздуха = 27°CDB/19°CWB

В случае конфликтной ситуации, производительность имеет приоритет над объемом.

3TW32009-1

# 6 Таблицы производительности

## 6 - 1 Таблицы холодопроизводительности

### ERQ100AV1

#### Cooling

TC: Total capacity, kW; PI: Power Input, kW (Comp. + Outdoor fan motor)

Combination % kW (Capacity index)	Outdoor air temp. (°CDB)	Indoor air temp. °CWB													
		14.0 °CWB 20.0 °CDB		16.0 °CWB 23.0 °CDB		18.0 °CWB 26.0 °CDB		19.0 °CWB 27.0 °CDB		20.0 °CWB 28.0 °CDB		22.0 °CWB 30.0 °CDB		24.0 °CWB 32.0 °CDB	
		TC	PI	TC	PI	TC	PI	TC	PI	TC	PI	TC	PI	TC	PI
100% 11.20 kW (100.0)	10	7.56	0.97	9.02	1.17	10.5	1.39	11.2	1.50	11.9	1.62	13.4	1.85	14.8	2.08
	12	7.56	0.99	9.02	1.20	10.5	1.42	11.2	1.53	11.9	1.65	13.4	1.88	14.8	2.12
	14	7.56	1.00	9.02	1.22	10.5	1.44	11.2	1.56	11.9	1.68	13.4	1.92	14.8	2.16
	16	7.56	1.02	9.02	1.24	10.5	1.47	11.2	1.59	11.9	1.71	13.4	1.96	14.8	2.25
	18	7.56	1.04	9.02	1.26	10.5	1.50	11.2	1.62	11.9	1.75	13.4	2.07	14.8	2.43
	20	7.56	1.06	9.02	1.29	10.5	1.55	11.2	1.70	11.9	1.87	13.4	2.22	14.8	2.61
	21	7.56	1.07	9.02	1.30	10.5	1.60	11.2	1.77	11.9	1.94	13.4	2.31	14.8	2.71
	23	7.56	1.10	9.02	1.39	10.5	1.72	11.2	1.89	11.9	2.08	13.4	2.47	14.7	2.86
	25	7.56	1.17	9.02	1.48	10.5	1.84	11.2	2.02	11.9	2.22	13.4	2.65	14.5	2.98
	27	7.56	1.25	9.02	1.58	10.5	1.96	11.2	2.17	11.9	2.38	13.4	2.84	14.3	3.11
	29	7.56	1.33	9.02	1.69	10.5	2.09	11.2	2.31	11.9	2.54	13.4	3.04	14.1	3.23
	31	7.56	1.42	9.02	1.80	10.5	2.23	11.2	2.47	11.9	2.72	13.4	3.25	13.9	3.36
	33	7.56	1.50	9.02	1.92	10.5	2.38	11.2	2.63	11.9	2.90	13.4	3.46	13.6	3.48
	35	7.56	1.60	9.02	2.04	10.5	2.54	11.2	2.81	11.9	3.09	13.2	3.59	13.4	3.61
37	7.56	1.70	9.02	2.17	10.5	2.71	11.2	3.00	11.9	3.30	12.9	3.71	13.2	3.74	
39	7.56	1.80	9.02	2.31	10.5	2.88	11.2	3.19	11.9	3.52	12.7	3.84	13.0	3.87	
90% 10.08 kW (90.0)	10	6.80	0.87	8.11	1.05	9.42	1.23	10.1	1.33	10.7	1.43	12.0	1.64	13.4	1.84
	12	6.80	0.88	8.11	1.06	9.42	1.26	10.1	1.36	10.7	1.46	12.0	1.67	13.4	1.88
	14	6.80	0.90	8.11	1.08	9.42	1.28	10.1	1.38	10.7	1.49	12.0	1.70	13.4	1.91
	16	6.80	0.91	8.11	1.10	9.42	1.30	10.1	1.41	10.7	1.51	12.0	1.73	13.4	1.95
	18	6.80	0.93	8.11	1.12	9.42	1.33	10.1	1.44	10.7	1.54	12.0	1.77	13.4	2.06
	20	6.80	0.95	8.11	1.15	9.42	1.36	10.1	1.47	10.7	1.60	12.0	1.90	13.4	2.22
	21	6.80	0.95	8.11	1.16	9.42	1.38	10.1	1.52	10.7	1.66	12.0	1.97	13.4	2.30
	23	6.80	0.97	8.11	1.20	9.42	1.48	10.1	1.62	10.7	1.78	12.0	2.11	13.4	2.47
	25	6.80	1.02	8.11	1.29	9.42	1.58	10.1	1.74	10.7	1.90	12.0	2.26	13.4	2.64
	27	6.80	1.09	8.11	1.37	9.42	1.69	10.1	1.86	10.7	2.03	12.0	2.42	13.4	2.83
	29	6.80	1.16	8.11	1.46	9.42	1.80	10.1	1.98	10.7	2.17	12.0	2.58	13.4	3.03
	31	6.80	1.23	8.11	1.56	9.42	1.92	10.1	2.11	10.7	2.32	12.0	2.76	13.4	3.24
	33	6.80	1.31	8.11	1.66	9.42	2.04	10.1	2.25	10.7	2.47	12.0	2.94	13.4	3.46
	35	6.80	1.39	8.11	1.76	9.42	2.18	10.1	2.40	10.7	2.64	12.0	3.14	13.2	3.59
37	6.80	1.48	8.11	1.87	9.42	2.32	10.1	2.56	10.7	2.81	12.0	3.35	12.9	3.71	
39	6.80	1.57	8.11	1.99	9.42	2.47	10.1	2.72	10.7	2.99	12.0	3.57	12.7	3.84	
80% 8.96 kW (80.0)	10	6.05	0.77	7.21	0.92	8.38	1.08	8.96	1.17	9.54	1.25	10.7	1.43	11.9	1.61
	12	6.05	0.78	7.21	0.94	8.38	1.10	8.96	1.19	9.54	1.27	10.7	1.45	11.9	1.64
	14	6.05	0.79	7.21	0.95	8.38	1.12	8.96	1.21	9.54	1.30	10.7	1.48	11.9	1.67
	16	6.05	0.81	7.21	0.97	8.38	1.14	8.96	1.23	9.54	1.32	10.7	1.51	11.9	1.70
	18	6.05	0.82	7.21	0.99	8.38	1.16	8.96	1.26	9.54	1.35	10.7	1.54	11.9	1.74
	20	6.05	0.84	7.21	1.01	8.38	1.19	8.96	1.28	9.54	1.38	10.7	1.60	11.9	1.86
	21	6.05	0.84	7.21	1.02	8.38	1.20	8.96	1.29	9.54	1.40	10.7	1.65	11.9	1.92
	23	6.05	0.86	7.21	1.04	8.38	1.26	8.96	1.38	9.54	1.50	10.7	1.77	11.9	2.06
	25	6.05	0.89	7.21	1.10	8.38	1.34	8.96	1.47	9.54	1.61	10.7	1.90	11.9	2.21
	27	6.05	0.94	7.21	1.18	8.38	1.43	8.96	1.57	9.54	1.72	10.7	2.03	11.9	2.36
	29	6.05	1.00	7.21	1.25	8.38	1.53	8.96	1.68	9.54	1.83	10.7	2.16	11.9	2.53
	31	6.05	1.07	7.21	1.33	8.38	1.63	8.96	1.79	9.54	1.95	10.7	2.31	11.9	2.70
	33	6.05	1.13	7.21	1.41	8.38	1.73	8.96	1.90	9.54	2.08	10.7	2.46	11.9	2.88
	35	6.05	1.20	7.21	1.50	8.38	1.84	8.96	2.02	9.54	2.22	10.7	2.63	11.9	3.07
37	6.05	1.27	7.21	1.60	8.38	1.96	8.96	2.15	9.54	2.36	10.7	2.80	11.9	3.28	
39	6.05	1.35	7.21	1.69	8.38	2.08	8.96	2.29	9.54	2.51	10.7	2.98	11.9	3.49	

4TW32002-2

#### NOTES - ANMERKUNGEN - Σημειώσεις - NOTAS - REMARQUES - NOTE - OPMERKINGEN - примечания - NOTLAR

- The above table shows the average value of conditions which may occur.  
Die obige Tabelle zeigt den Durchschnittswert der Bedingungen, die auftreten können.  
Στον παραπάνω πίνακα αναγράφεται η μέση τιμή για συνθήκες που μπορεί να προκύψουν.  
La tabla de arriba muestra el valor medio de condiciones que pueden ocurrir.  
Le tableau ci-dessus donne la valeur moyenne pour des conditions qui peuvent survenir.  
La tabella in alto mostra il valore delle condizioni medie che si possono riscontrare.  
De tabel hierboven geeft de gemiddelde waarde aan van situaties die kunnen voorvallen.  
Таблица расположенная выше показывает среднее значение условий, которые могут наступить.  
Yukarıdaki tablo meydana gelebilecek koşulların ortalama değerini göstermektedir.

# 6 Таблицы производительности

## 6 - 1 Таблицы холодопроизводительности

### ERQ100AV1

#### Cooling

TC: Total capacity, kW; PI: Power Input, kW (Comp. + Outdoor fan motor)

Combination % kW (Capacity index)	Outdoor air temp. (°CDB)	Indoor air temp. °CWB													
		14.0 °CWB		16.0 °CWB		18.0 °CWB		19.0 °CWB		20.0 °CWB		22.0 °CWB		24.0 °CWB	
		20.0 °CDB	TC	23.0 °CDB	TC	26.0 °CDB	TC	27.0 °CDB	TC	28.0 °CDB	TC	30.0 °CDB	TC	32.0 °CDB	TC
70% 7.84 kW (70.0)	10	5.29	0.68	6.31	0.80	7.33	0.94	7.84	1.01	8.35	1.08	9.37	1.23	10.4	1.38
	12	5.29	0.69	6.31	0.82	7.33	0.95	7.84	1.02	8.35	1.10	9.37	1.25	10.4	1.40
	14	5.29	0.70	6.31	0.83	7.33	0.97	7.84	1.04	8.35	1.12	9.37	1.27	10.4	1.43
	16	5.29	0.71	6.31	0.84	7.33	0.99	7.84	1.06	8.35	1.14	9.37	1.30	10.4	1.46
	18	5.29	0.72	6.31	0.86	7.33	1.01	7.84	1.08	8.35	1.16	9.37	1.32	10.4	1.49
	20	5.29	0.73	6.31	0.87	7.33	1.02	7.84	1.10	8.35	1.18	9.37	1.35	10.4	1.53
	21	5.29	0.74	6.31	0.88	7.33	1.03	7.84	1.11	8.35	1.19	9.37	1.37	10.4	1.58
	23	5.29	0.75	6.31	0.90	7.33	1.06	7.84	1.15	8.35	1.25	9.37	1.47	10.4	1.70
	25	5.29	0.77	6.31	0.93	7.33	1.13	7.84	1.23	8.35	1.34	9.37	1.57	10.4	1.81
	27	5.29	0.81	6.31	0.99	7.33	1.20	7.84	1.31	8.35	1.43	9.37	1.67	10.4	1.94
	29	5.29	0.86	6.31	1.06	7.33	1.28	7.84	1.40	8.35	1.52	9.37	1.78	10.4	2.07
	31	5.29	0.91	6.31	1.12	7.33	1.36	7.84	1.49	8.35	1.62	9.37	1.90	10.4	2.21
	33	5.29	0.96	6.31	1.19	7.33	1.44	7.84	1.58	8.35	1.72	9.37	2.03	10.4	2.36
	35	5.29	1.02	6.31	1.26	7.33	1.54	7.84	1.68	8.35	1.83	9.37	2.16	10.4	2.51
37	5.29	1.08	6.31	1.34	7.33	1.63	7.84	1.79	8.35	1.95	9.37	2.30	10.4	2.67	
39	5.29	1.14	6.31	1.42	7.33	1.73	7.84	1.90	8.35	2.07	9.37	2.44	10.4	2.85	
60% 6.72 kW (60.0)	10	4.54	0.59	5.41	0.69	6.28	0.80	6.72	0.86	7.16	0.91	8.03	1.03	8.90	1.16
	12	4.54	0.60	5.41	0.70	6.28	0.81	6.72	0.87	7.16	0.93	8.03	1.05	8.90	1.18
	14	4.54	0.61	5.41	0.71	6.28	0.83	6.72	0.89	7.16	0.95	8.03	1.07	8.90	1.20
	16	4.54	0.61	5.41	0.72	6.28	0.84	6.72	0.90	7.16	0.96	8.03	1.09	8.90	1.22
	18	4.54	0.62	5.41	0.74	6.28	0.85	6.72	0.92	7.16	0.98	8.03	1.11	8.90	1.25
	20	4.54	0.63	5.41	0.75	6.28	0.87	6.72	0.93	7.16	1.00	8.03	1.13	8.90	1.27
	21	4.54	0.64	5.41	0.75	6.28	0.88	6.72	0.94	7.16	1.01	8.03	1.14	8.90	1.28
	23	4.54	0.65	5.41	0.77	6.28	0.89	6.72	0.96	7.16	1.03	8.03	1.19	8.90	1.37
	25	4.54	0.66	5.41	0.78	6.28	0.93	6.72	1.01	7.16	1.09	8.03	1.27	8.90	1.46
	27	4.54	0.68	5.41	0.83	6.28	0.99	6.72	1.07	7.16	1.16	8.03	1.35	8.90	1.56
	29	4.54	0.72	5.41	0.88	6.28	1.05	6.72	1.14	7.16	1.24	8.03	1.44	8.90	1.66
	31	4.54	0.77	5.41	0.93	6.28	1.12	6.72	1.21	7.16	1.32	8.03	1.54	8.90	1.77
	33	4.54	0.81	5.41	0.99	6.28	1.19	6.72	1.29	7.16	1.40	8.03	1.63	8.90	1.89
	35	4.54	0.86	5.41	1.05	6.28	1.26	6.72	1.37	7.16	1.49	8.03	1.74	8.90	2.01
37	4.54	0.91	5.41	1.11	6.28	1.33	6.72	1.45	7.16	1.58	8.03	1.85	8.90	2.13	
39	4.54	0.96	5.41	1.17	6.28	1.41	6.72	1.54	7.16	1.68	8.03	1.96	8.90	2.27	
50% 5.60 kW (50.0)	10	3.78	0.51	4.51	0.59	5.24	0.67	5.60	0.71	5.96	0.76	6.69	0.85	7.42	0.95
	12	3.78	0.51	4.51	0.59	5.24	0.68	5.60	0.73	5.96	0.77	6.69	0.87	7.42	0.97
	14	3.78	0.52	4.51	0.60	5.24	0.69	5.60	0.74	5.96	0.78	6.69	0.88	7.42	0.98
	16	3.78	0.53	4.51	0.61	5.24	0.70	5.60	0.75	5.96	0.80	6.69	0.90	7.42	1.00
	18	3.78	0.53	4.51	0.62	5.24	0.71	5.60	0.76	5.96	0.81	6.69	0.91	7.42	1.02
	20	3.78	0.54	4.51	0.63	5.24	0.73	5.60	0.77	5.96	0.83	6.69	0.93	7.42	1.04
	21	3.78	0.55	4.51	0.64	5.24	0.73	5.60	0.78	5.96	0.83	6.69	0.94	7.42	1.05
	23	3.78	0.55	4.51	0.65	5.24	0.74	5.60	0.80	5.96	0.85	6.69	0.96	7.42	1.07
	25	3.78	0.56	4.51	0.66	5.24	0.76	5.60	0.81	5.96	0.87	6.69	1.00	7.42	1.14
	27	3.78	0.57	4.51	0.68	5.24	0.80	5.60	0.86	5.96	0.93	6.69	1.07	7.42	1.22
	29	3.78	0.60	4.51	0.72	5.24	0.85	5.60	0.92	5.96	0.99	6.69	1.14	7.42	1.30
	31	3.78	0.64	4.51	0.76	5.24	0.90	5.60	0.97	5.96	1.05	6.69	1.21	7.42	1.38
	33	3.78	0.67	4.51	0.81	5.24	0.95	5.60	1.03	5.96	1.11	6.69	1.28	7.42	1.47
	35	3.78	0.71	4.51	0.85	5.24	1.01	5.60	1.09	5.96	1.18	6.69	1.36	7.42	1.56
37	3.78	0.75	4.51	0.90	5.24	1.07	5.60	1.16	5.96	1.25	6.69	1.45	7.42	1.66	
39	3.78	0.79	4.51	0.95	5.24	1.13	5.60	1.22	5.96	1.32	6.69	1.53	7.42	1.76	

4TW32002-2

# 6 Таблицы производительности

## 6 - 1 Таблицы холодопроизводительности

### ERQ125AV1

#### Cooling

TC: Total capacity, kW; PI: Power Input, kW (Comp. + Outdoor fan motor)

Combination % kW (Capacity index)	Outdoor air temp. (°CDB)	Indoor air temp. °CWB													
		14.0 °CWB 20.0 °CDB		16.0 °CWB 23.0 °CDB		18.0 °CWB 26.0 °CDB		19.0 °CWB 27.0 °CDB		20.0 °CWB 28.0 °CDB		22.0 °CWB 30.0 °CDB		24.0 °CWB 32.0 °CDB	
		TC	PI	TC	PI	TC	PI	TC	PI	TC	PI	TC	PI	TC	PI
100% 14.00 kW (125.0)	10	9.45	1.21	11.3	1.47	13.1	1.74	14.0	1.88	14.9	2.02	16.7	2.31	18.6	2.60
	12	9.45	1.23	11.3	1.49	13.1	1.77	14.0	1.91	14.9	2.06	16.7	2.35	18.6	2.65
	14	9.45	1.25	11.3	1.52	13.1	1.80	14.0	1.95	14.9	2.10	16.7	2.40	18.5	2.68
	16	9.45	1.28	11.3	1.55	13.1	1.84	14.0	1.99	14.9	2.14	16.7	2.44	18.2	2.72
	18	9.45	1.30	11.3	1.58	13.1	1.88	14.0	2.03	14.9	2.18	16.7	2.58	18.0	2.86
	20	9.45	1.32	11.3	1.61	13.1	1.93	14.0	2.13	14.9	2.34	16.7	2.78	17.7	3.00
	21	9.45	1.34	11.3	1.63	13.1	2.00	14.0	2.20	14.9	2.42	16.7	2.88	17.6	3.07
	23	9.45	1.37	11.3	1.74	13.1	2.14	14.0	2.36	14.9	2.59	16.7	3.09	17.4	3.21
	25	9.45	1.46	11.3	1.85	13.1	2.29	14.0	2.53	14.9	2.78	16.7	3.31	17.1	3.35
	27	9.45	1.56	11.3	1.98	13.1	2.45	14.0	2.70	14.9	2.97	16.5	3.47	16.9	3.49
	29	9.45	1.66	11.3	2.11	13.1	2.62	14.0	2.89	14.9	3.18	16.3	3.61	16.6	3.63
	31	9.45	1.77	11.3	2.25	13.1	2.79	14.0	3.08	14.9	3.39	16.0	3.75	16.4	3.78
	33	9.45	1.88	11.3	2.40	13.1	2.98	14.0	3.29	14.9	3.62	15.8	3.89	16.1	3.92
	35	9.45	2.00	11.3	2.55	13.1	3.17	14.0	3.51	14.9	3.86	15.5	4.03	15.9	4.06
37	9.45	2.12	11.3	2.71	13.1	3.38	14.0	3.74	14.9	4.12	15.3	4.17	15.6	4.21	
39	9.45	2.25	11.3	2.89	13.1	3.60	14.0	3.99	14.7	4.28	15.0	4.32	15.4	4.35	
90% 12.60 kW (112.5)	10	8.50	1.08	10.1	1.31	11.8	1.54	12.6	1.66	13.4	1.79	15.1	2.04	16.7	2.30
	12	8.50	1.10	10.1	1.33	11.8	1.57	12.6	1.69	13.4	1.82	15.1	2.08	16.7	2.35
	14	8.50	1.12	10.1	1.35	11.8	1.60	12.6	1.73	13.4	1.86	15.1	2.12	16.7	2.39
	16	8.50	1.14	10.1	1.38	11.8	1.63	12.6	1.76	13.4	1.89	15.1	2.16	16.7	2.44
	18	8.50	1.16	10.1	1.40	11.8	1.66	12.6	1.79	13.4	1.93	15.1	2.21	16.7	2.58
	20	8.50	1.18	10.1	1.43	11.8	1.69	12.6	1.83	13.4	2.00	15.1	2.37	16.7	2.77
	21	8.50	1.19	10.1	1.45	11.8	1.72	12.6	1.89	13.4	2.07	15.1	2.46	16.7	2.87
	23	8.50	1.22	10.1	1.51	11.8	1.85	12.6	2.03	13.4	2.22	15.1	2.63	16.7	3.08
	25	8.50	1.28	10.1	1.61	11.8	1.97	12.6	2.17	13.4	2.38	15.1	2.82	16.7	3.30
	27	8.50	1.36	10.1	1.71	11.8	2.11	12.6	2.32	13.4	2.54	15.1	3.02	16.5	3.47
	29	8.50	1.45	10.1	1.83	11.8	2.25	12.6	2.47	13.4	2.71	15.1	3.22	16.3	3.61
	31	8.50	1.54	10.1	1.94	11.8	2.40	12.6	2.64	13.4	2.90	15.1	3.44	16.0	3.75
	33	8.50	1.64	10.1	2.07	11.8	2.55	12.6	2.81	13.4	3.09	15.1	3.68	15.8	3.89
	35	8.50	1.74	10.1	2.20	11.8	2.72	12.6	3.00	13.4	3.29	15.1	3.92	15.5	4.03
37	8.50	1.85	10.1	2.34	11.8	2.89	12.6	3.19	13.4	3.51	15.0	4.14	15.3	4.17	
39	8.50	1.96	10.1	2.49	11.8	3.08	12.6	3.40	13.4	3.74	14.7	4.28	15.0	4.31	
80% 11.20 kW (100.0)	10	7.56	0.96	9.02	1.15	10.5	1.35	11.2	1.46	11.9	1.56	13.4	1.78	14.8	2.01
	12	7.56	0.98	9.02	1.17	10.5	1.38	11.2	1.48	11.9	1.59	13.4	1.82	14.8	2.05
	14	7.56	0.99	9.02	1.19	10.5	1.40	11.2	1.51	11.9	1.62	13.4	1.85	14.8	2.09
	16	7.56	1.01	9.02	1.21	10.5	1.43	11.2	1.54	11.9	1.65	13.4	1.89	14.8	2.13
	18	7.56	1.03	9.02	1.23	10.5	1.45	11.2	1.57	11.9	1.69	13.4	1.92	14.8	2.17
	20	7.56	1.05	9.02	1.26	10.5	1.48	11.2	1.60	11.9	1.72	13.4	1.99	14.8	2.32
	21	7.56	1.05	9.02	1.27	10.5	1.50	11.2	1.62	11.9	1.75	13.4	2.07	14.8	2.40
	23	7.56	1.07	9.02	1.29	10.5	1.57	11.2	1.72	11.9	1.88	13.4	2.21	14.8	2.58
	25	7.56	1.11	9.02	1.38	10.5	1.68	11.2	1.84	11.9	2.01	13.4	2.37	14.8	2.76
	27	7.56	1.18	9.02	1.47	10.5	1.79	11.2	1.96	11.9	2.14	13.4	2.53	14.8	2.95
	29	7.56	1.25	9.02	1.56	10.5	1.91	11.2	2.09	11.9	2.29	13.4	2.70	14.8	3.15
	31	7.56	1.33	9.02	1.66	10.5	2.03	11.2	2.23	11.9	2.44	13.4	2.88	14.8	3.37
	33	7.56	1.41	9.02	1.77	10.5	2.16	11.2	2.38	11.9	2.60	13.4	3.08	14.8	3.60
	35	7.56	1.50	9.02	1.88	10.5	2.30	11.2	2.53	11.9	2.77	13.4	3.28	14.8	3.84
37	7.56	1.59	9.02	1.99	10.5	2.45	11.2	2.69	11.9	2.95	13.4	3.50	14.8	4.09	
39	7.56	1.68	9.02	2.12	10.5	2.60	11.2	2.86	11.9	3.14	13.4	3.72	14.7	4.28	

4TW32002-2

NOTES - ANMERKUNGEN - Σημειώσεις - NOTAS - REMARQUES - NOTE - OPMERKINGEN - примечания - NOTLAR

- The above table shows the average value of conditions which may occur.  
Die obige Tabelle zeigt den Durchschnittswert der Bedingungen, die auftreten können.  
Στον παραπάνω πίνακα αναγράφεται η μέση τιμή για συνθήκες που μπορεί να προκύψουν.  
La tabla de arriba muestra el valor medio de condiciones que pueden ocurrir.  
Le tableau ci-dessus donne la valeur moyenne pour des conditions qui peuvent survenir.  
La tabella in alto mostra il valore delle condizioni medie che si possono riscontrare.  
De tabel hierboven geeft de gemiddelde waarde aan van situaties die kunnen voorvallen.  
Таблица расположенная выше показывает среднее значение условий, которые могут наступить.  
Yukarıdaki tablo meydana gelebilecek koşulların ortalama değerini göstermektedir.



# 6 Таблицы производительности

## 6 - 1 Таблицы холодопроизводительности

### ERQ125AV1

#### Cooling

TC: Total capacity, kW; PI: Power Input, kW (Comp. + Outdoor fan motor)

Combination % kW (Capacity index)	Outdoor air temp. (°CDB)	Indoor air temp. °CWB													
		14.0 °CWB		16.0 °CWB		18.0 °CWB		19.0 °CWB		20.0 °CWB		22.0 °CWB		24.0 °CWB	
		TC	PI	TC	PI	TC	PI	TC	PI	TC	PI	TC	PI	TC	PI
70% 9.80 kW (87.5)	10	6.61	0.84	7.89	1.00	9.16	1.17	9.80	1.26	10.4	1.35	11.7	1.53	13.0	1.72
	12	6.61	0.86	7.89	1.02	9.16	1.19	9.80	1.28	10.4	1.37	11.7	1.56	13.0	1.75
	14	6.61	0.87	7.89	1.04	9.16	1.21	9.80	1.30	10.4	1.40	11.7	1.59	13.0	1.79
	16	6.61	0.89	7.89	1.05	9.16	1.23	9.80	1.33	10.4	1.42	11.7	1.62	13.0	1.82
	18	6.61	0.90	7.89	1.07	9.16	1.26	9.80	1.35	10.4	1.45	11.7	1.65	13.0	1.86
	20	6.61	0.91	7.89	1.09	9.16	1.28	9.80	1.38	10.4	1.48	11.7	1.68	13.0	1.91
	21	6.61	0.92	7.89	1.10	9.16	1.29	9.80	1.39	10.4	1.49	11.7	1.71	13.0	1.98
	23	6.61	0.94	7.89	1.12	9.16	1.32	9.80	1.44	10.4	1.56	11.7	1.83	13.0	2.12
	25	6.61	0.96	7.89	1.17	9.16	1.41	9.80	1.54	10.4	1.67	11.7	1.96	13.0	2.27
	27	6.61	1.01	7.89	1.24	9.16	1.50	9.80	1.64	10.4	1.78	11.7	2.09	13.0	2.42
	29	6.61	1.07	7.89	1.32	9.16	1.60	9.80	1.74	10.4	1.90	11.7	2.23	13.0	2.59
	31	6.61	1.14	7.89	1.40	9.16	1.70	9.80	1.86	10.4	2.02	11.7	2.38	13.0	2.76
	33	6.61	1.20	7.89	1.49	9.16	1.80	9.80	1.97	10.4	2.15	11.7	2.53	13.0	2.94
	35	6.61	1.28	7.89	1.58	9.16	1.92	9.80	2.10	10.4	2.29	11.7	2.70	13.0	3.14
37	6.61	1.35	7.89	1.68	9.16	2.04	9.80	2.23	10.4	2.43	11.7	2.87	13.0	3.34	
39	6.61	1.43	7.89	1.78	9.16	2.16	9.80	2.37	10.4	2.59	11.7	3.05	13.0	3.56	
60% 8.40 kW (75.0)	10	5.67	0.74	6.76	0.86	7.85	1.00	8.40	1.07	8.95	1.14	10.0	1.29	11.1	1.45
	12	5.67	0.75	6.76	0.88	7.85	1.01	8.40	1.09	8.95	1.16	10.0	1.31	11.1	1.47
	14	5.67	0.76	6.76	0.89	7.85	1.03	8.40	1.11	8.95	1.18	10.0	1.34	11.1	1.50
	16	5.67	0.77	6.76	0.90	7.85	1.05	8.40	1.13	8.95	1.20	10.0	1.36	11.1	1.53
	18	5.67	0.78	6.76	0.92	7.85	1.07	8.40	1.15	8.95	1.22	10.0	1.39	11.1	1.56
	20	5.67	0.79	6.76	0.93	7.85	1.09	8.40	1.17	8.95	1.25	10.0	1.42	11.1	1.59
	21	5.67	0.80	6.76	0.94	7.85	1.10	8.40	1.18	8.95	1.26	10.0	1.43	11.1	1.60
	23	5.67	0.81	6.76	0.96	7.85	1.12	8.40	1.20	8.95	1.28	10.0	1.48	11.1	1.71
	25	5.67	0.82	6.76	0.98	7.85	1.16	8.40	1.26	8.95	1.36	10.0	1.59	11.1	1.82
	27	5.67	0.85	6.76	1.04	7.85	1.24	8.40	1.34	8.95	1.45	10.0	1.69	11.1	1.95
	29	5.67	0.91	6.76	1.10	7.85	1.31	8.40	1.43	8.95	1.55	10.0	1.80	11.1	2.07
	31	5.67	0.96	6.76	1.17	7.85	1.39	8.40	1.52	8.95	1.65	10.0	1.92	11.1	2.21
	33	5.67	1.01	6.76	1.24	7.85	1.48	8.40	1.61	8.95	1.75	10.0	2.04	11.1	2.35
	35	5.67	1.07	6.76	1.31	7.85	1.57	8.40	1.71	8.95	1.86	10.0	2.17	11.1	2.51
37	5.67	1.13	6.76	1.39	7.85	1.67	8.40	1.82	8.95	1.97	10.0	2.31	11.1	2.67	
39	5.67	1.20	6.76	1.47	7.85	1.77	8.40	1.93	8.95	2.09	10.0	2.45	11.1	2.84	
50% 7.00 kW (62.5)	10	4.72	0.63	5.63	0.73	6.54	0.84	7.00	0.89	7.46	0.95	8.37	1.06	9.28	1.19
	12	4.72	0.64	5.63	0.74	6.54	0.85	7.00	0.91	7.46	0.96	8.37	1.08	9.28	1.21
	14	4.72	0.65	5.63	0.75	6.54	0.86	7.00	0.92	7.46	0.98	8.37	1.10	9.28	1.23
	16	4.72	0.66	5.63	0.76	6.54	0.88	7.00	0.94	7.46	1.00	8.37	1.12	9.28	1.25
	18	4.72	0.67	5.63	0.78	6.54	0.89	7.00	0.95	7.46	1.01	8.37	1.14	9.28	1.27
	20	4.72	0.68	5.63	0.79	6.54	0.91	7.00	0.97	7.46	1.03	8.37	1.16	9.28	1.30
	21	4.72	0.68	5.63	0.79	6.54	0.91	7.00	0.98	7.46	1.04	8.37	1.17	9.28	1.31
	23	4.72	0.69	5.63	0.81	6.54	0.93	7.00	0.99	7.46	1.06	8.37	1.19	9.28	1.34
	25	4.72	0.70	5.63	0.82	6.54	0.95	7.00	1.01	7.46	1.09	8.37	1.25	9.28	1.43
	27	4.72	0.71	5.63	0.85	6.54	1.00	7.00	1.08	7.46	1.16	8.37	1.34	9.28	1.52
	29	4.72	0.75	5.63	0.90	6.54	1.06	7.00	1.14	7.46	1.23	8.37	1.42	9.28	1.62
	31	4.72	0.80	5.63	0.95	6.54	1.12	7.00	1.21	7.46	1.31	8.37	1.51	9.28	1.73
	33	4.72	0.84	5.63	1.01	6.54	1.19	7.00	1.29	7.46	1.39	8.37	1.60	9.28	1.83
	35	4.72	0.89	5.63	1.07	6.54	1.26	7.00	1.36	7.46	1.47	8.37	1.70	9.28	1.95
37	4.72	0.94	5.63	1.13	6.54	1.33	7.00	1.44	7.46	1.56	8.37	1.81	9.28	2.07	
39	4.72	0.99	5.63	1.19	6.54	1.41	7.00	1.53	7.46	1.65	8.37	1.92	9.28	2.20	

4TW32002-2

# 6 Таблицы производительности

## 6 - 1 Таблицы холодопроизводительности

### ERQ140AV1

#### Cooling

TC: Total capacity, kW; PI: Power Input, kW (Comp. + Outdoor fan motor)

Combination % kW (Capacity index)	Outdoor air temp. (°CDB)	Indoor air temp. °CWB													
		14.0 °CWB 20.0 °CDB		16.0 °CWB 23.0 °CDB		18.0 °CWB 26.0 °CDB		19.0 °CWB 27.0 °CDB		20.0 °CWB 28.0 °CDB		22.0 °CWB 30.0 °CDB		24.0 °CWB 32.0 °CDB	
		TC	PI	TC	PI	TC	PI	TC	PI	TC	PI	TC	PI	TC	PI
100% 15.50 kW (150.0)	10	10.5	1.56	12.5	1.89	14.5	2.24	15.5	2.42	16.5	2.61	18.5	2.98	20.2	3.26
	12	10.5	1.59	12.5	1.93	14.5	2.28	15.5	2.47	16.5	2.66	18.5	3.03	20.0	3.25
	14	10.5	1.62	12.5	1.96	14.5	2.33	15.5	2.52	16.5	2.71	18.5	3.09	19.7	3.23
	16	10.5	1.65	12.5	2.00	14.5	2.37	15.5	2.56	16.5	2.76	18.5	3.15	19.4	3.28
	18	10.5	1.68	12.5	2.04	14.5	2.42	15.5	2.62	16.5	2.81	18.5	3.33	19.2	3.45
	20	10.5	1.71	12.5	2.08	14.5	2.49	15.5	2.75	16.5	3.01	18.5	3.59	18.9	3.62
	21	10.5	1.72	12.5	2.10	14.5	2.58	15.5	2.85	16.5	3.12	18.4	3.67	18.8	3.70
	23	10.5	1.77	12.5	2.24	14.5	2.77	15.5	3.05	16.5	3.35	18.1	3.84	18.5	3.87
	25	10.5	1.89	12.5	2.39	14.5	2.96	15.5	3.26	16.5	3.59	17.9	4.01	18.3	4.04
	27	10.5	2.01	12.5	2.55	14.5	3.16	15.5	3.49	16.5	3.84	17.6	4.18	18.0	4.21
	29	10.5	2.14	12.5	2.72	14.5	3.38	15.5	3.73	16.5	4.10	17.4	4.35	17.7	4.38
	31	10.5	2.28	12.5	2.90	14.5	3.60	15.5	3.98	16.5	4.38	17.1	4.52	17.5	4.55
	33	10.5	2.43	12.5	3.09	14.5	3.84	15.5	4.25	16.5	4.65	16.8	4.69	17.2	4.72
35	10.5	2.58	12.5	3.29	14.5	4.09	15.5	4.53	16.2	4.82	16.6	4.86	16.9	4.90	
37	10.5	2.74	12.5	3.50	14.5	4.36	15.5	4.83	15.9	4.99	16.3	5.03	16.7	5.07	
39	10.5	2.91	12.5	3.73	14.5	4.65	15.5	5.13	15.7	5.16	16.0	5.20	16.4	5.25	
90% 13.95 kW (135.0)	10	9.41	1.40	11.2	1.69	13.0	1.99	14.0	2.15	14.9	2.31	16.7	2.64	18.5	2.97
	12	9.41	1.42	11.2	1.72	13.0	2.03	14.0	2.19	14.9	2.35	16.7	2.69	18.5	3.03
	14	9.41	1.45	11.2	1.75	13.0	2.06	14.0	2.23	14.9	2.40	16.7	2.74	18.5	3.09
	16	9.41	1.47	11.2	1.78	13.0	2.10	14.0	2.27	14.9	2.44	16.7	2.79	18.5	3.15
	18	9.41	1.50	11.2	1.81	13.0	2.14	14.0	2.32	14.9	2.49	16.7	2.85	18.5	3.32
	20	9.41	1.52	11.2	1.85	13.0	2.19	14.0	2.36	14.9	2.58	16.7	3.06	18.5	3.57
	21	9.41	1.54	11.2	1.87	13.0	2.22	14.0	2.44	14.9	2.68	16.7	3.17	18.4	3.67
	23	9.41	1.57	11.2	1.94	13.0	2.38	14.0	2.62	14.9	2.87	16.7	3.40	18.1	3.84
	25	9.41	1.65	11.2	2.07	13.0	2.55	14.0	2.80	14.9	3.07	16.7	3.64	17.9	4.01
	27	9.41	1.76	11.2	2.21	13.0	2.72	14.0	2.99	14.9	3.28	16.7	3.89	17.6	4.18
	29	9.41	1.87	11.2	2.36	13.0	2.90	14.0	3.19	14.9	3.50	16.7	4.16	17.3	4.35
	31	9.41	1.99	11.2	2.51	13.0	3.09	14.0	3.41	14.9	3.74	16.7	4.45	17.1	4.51
	33	9.41	2.11	11.2	2.67	13.0	3.29	14.0	3.63	14.9	3.99	16.5	4.65	16.8	4.68
35	9.41	2.24	11.2	2.84	13.0	3.51	14.0	3.87	14.9	4.25	16.2	4.82	16.6	4.86	
37	9.41	2.38	11.2	3.02	13.0	3.73	14.0	4.12	14.9	4.53	16.0	4.99	16.3	5.03	
39	9.41	2.53	11.2	3.21	13.0	3.97	14.0	4.39	14.9	4.82	15.7	5.16	16.0	5.20	
80% 12.40 kW (120.0)	10	8.37	1.24	10.0	1.49	11.6	1.75	12.4	1.88	13.2	2.02	14.8	2.30	16.4	2.59
	12	8.37	1.26	10.0	1.51	11.6	1.78	12.4	1.91	13.2	2.05	14.8	2.34	16.4	2.64
	14	8.37	1.28	10.0	1.54	11.6	1.81	12.4	1.95	13.2	2.09	14.8	2.39	16.4	2.69
	16	8.37	1.30	10.0	1.56	11.6	1.84	12.4	1.99	13.2	2.13	14.8	2.43	16.4	2.74
	18	8.37	1.33	10.0	1.59	11.6	1.88	12.4	2.02	13.2	2.18	14.8	2.48	16.4	2.80
	20	8.37	1.35	10.0	1.62	11.6	1.91	12.4	2.06	13.2	2.22	14.8	2.57	16.4	2.99
	21	8.37	1.36	10.0	1.64	11.6	1.93	12.4	2.09	13.2	2.26	14.8	2.67	16.4	3.10
	23	8.37	1.39	10.0	1.67	11.6	2.03	12.4	2.22	13.2	2.42	14.8	2.86	16.4	3.32
	25	8.37	1.43	10.0	1.78	11.6	2.16	12.4	2.37	13.2	2.59	14.8	3.06	16.4	3.56
	27	8.37	1.52	10.0	1.89	11.6	2.31	12.4	2.53	13.2	2.77	14.8	3.27	16.4	3.81
	29	8.37	1.62	10.0	2.02	11.6	2.46	12.4	2.70	13.2	2.95	14.8	3.49	16.4	4.07
	31	8.37	1.72	10.0	2.14	11.6	2.62	12.4	2.88	13.2	3.15	14.8	3.72	16.4	4.35
	33	8.37	1.82	10.0	2.28	11.6	2.79	12.4	3.07	13.2	3.35	14.8	3.97	16.4	4.64
35	8.37	1.93	10.0	2.42	11.6	2.97	12.4	3.26	13.2	3.57	14.8	4.23	16.2	4.82	
37	8.37	2.05	10.0	2.57	11.6	3.16	12.4	3.47	13.2	3.80	14.8	4.51	15.9	4.98	
39	8.37	2.17	10.0	2.73	11.6	3.36	12.4	3.69	13.2	4.05	14.8	4.81	15.7	5.15	

4TW32002-2

#### NOTES - ANMERKUNGEN - Σημειώσεις - NOTAS - REMARQUES - NOTE - OPMERKINGEN - примечания - NOTLAR

- The above table shows the average value of conditions which may occur.  
Die obige Tabelle zeigt den Durchschnittswert der Bedingungen, die auftreten können.  
Στον παραπάνω πίνακα αναγράφεται η μέση τιμή για συνθήκες που μπορεί να προκύψουν.  
La tabla de arriba muestra el valor medio de condiciones que pueden ocurrir.  
Le tableau ci-dessus donne la valeur moyenne pour des conditions qui peuvent survenir.  
La tabella in alto mostra il valore delle condizioni medie che si possono riscontrare.  
De tabel hierboven geeft de gemiddelde waarde aan van situaties die kunnen voorvallen.  
Таблица расположенная выше показывает среднее значение условий, которые могут наступить.  
Yukarıdaki tablo meydana gelebilecek koşulların ortalama değerini göstermektedir.

# 6 Таблицы производительности

## 6 - 1 Таблицы холодопроизводительности

### ERQ140AV1

#### Cooling

TC: Total capacity; kW; PI: Power Input; kW (Comp. + Outdoor fan motor)

Combination % kW (Capacity index)	Outdoor air temp. (°CDB)	Indoor air temp. °CWB													
		14.0 °CWB		16.0 °CWB		18.0 °CWB		19.0 °CWB		20.0 °CWB		22.0 °CWB		24.0 °CWB	
		20.0 °CDB	TC	23.0 °CDB	TC	26.0 °CDB	TC	27.0 °CDB	TC	28.0 °CDB	TC	30.0 °CDB	TC	32.0 °CDB	TC
70% 10.85 kW (105.0)	10	7.32	1.09	8.73	1.29	10.1	1.51	10.9	1.62	11.6	1.74	13.0	1.98	14.4	2.22
	12	7.32	1.11	8.73	1.32	10.1	1.54	10.9	1.65	11.6	1.77	13.0	2.01	14.4	2.26
	14	7.32	1.12	8.73	1.34	10.1	1.56	10.9	1.68	11.6	1.80	13.0	2.05	14.4	2.31
	16	7.32	1.14	8.73	1.36	10.1	1.59	10.9	1.71	11.6	1.84	13.0	2.09	14.4	2.35
	18	7.32	1.16	8.73	1.38	10.1	1.62	10.9	1.74	11.6	1.87	13.0	2.13	14.4	2.40
	20	7.32	1.18	8.73	1.41	10.1	1.65	10.9	1.78	11.6	1.91	13.0	2.17	14.4	2.46
	21	7.32	1.19	8.73	1.42	10.1	1.67	10.9	1.80	11.6	1.93	13.0	2.21	14.4	2.55
	23	7.32	1.21	8.73	1.45	10.1	1.70	10.9	1.86	11.6	2.02	13.0	2.36	14.4	2.73
	25	7.32	1.23	8.73	1.51	10.1	1.82	10.9	1.98	11.6	2.16	13.0	2.52	14.4	2.92
	27	7.32	1.30	8.73	1.60	10.1	1.93	10.9	2.11	11.6	2.30	13.0	2.70	14.4	3.13
	29	7.32	1.38	8.73	1.70	10.1	2.06	10.9	2.25	11.6	2.45	13.0	2.88	14.4	3.34
	31	7.32	1.47	8.73	1.81	10.1	2.19	10.9	2.40	11.6	2.61	13.0	3.07	14.4	3.56
	33	7.32	1.55	8.73	1.92	10.1	2.33	10.9	2.55	11.6	2.78	13.0	3.27	14.4	3.80
	35	7.32	1.65	8.73	2.04	10.1	2.47	10.9	2.71	11.6	2.95	13.0	3.48	14.4	4.05
37	7.32	1.74	8.73	2.16	10.1	2.63	10.9	2.88	11.6	3.14	13.0	3.70	14.4	4.31	
39	7.32	1.84	8.73	2.29	10.1	2.79	10.9	3.06	11.6	3.34	13.0	3.94	14.4	4.59	
60% 9.30 kW (90.0)	10	6.28	0.95	7.49	1.11	8.70	1.29	9.30	1.38	9.90	1.47	11.1	1.67	12.3	1.87
	12	6.28	0.96	7.49	1.13	8.70	1.31	9.30	1.40	9.90	1.50	11.1	1.70	12.3	1.90
	14	6.28	0.98	7.49	1.15	8.70	1.33	9.30	1.43	9.90	1.52	11.1	1.73	12.3	1.94
	16	6.28	0.99	7.49	1.17	8.70	1.35	9.30	1.45	9.90	1.55	11.1	1.76	12.3	1.97
	18	6.28	1.01	7.49	1.19	8.70	1.38	9.30	1.48	9.90	1.58	11.1	1.79	12.3	2.01
	20	6.28	1.02	7.49	1.21	8.70	1.40	9.30	1.51	9.90	1.61	11.1	1.83	12.3	2.05
	21	6.28	1.03	7.49	1.22	8.70	1.42	9.30	1.52	9.90	1.63	11.1	1.84	12.3	2.07
	23	6.28	1.05	7.49	1.24	8.70	1.44	9.30	1.55	9.90	1.66	11.1	1.92	12.3	2.20
	25	6.28	1.06	7.49	1.26	8.70	1.50	9.30	1.63	9.90	1.76	11.1	2.05	12.3	2.35
	27	6.28	1.10	7.49	1.34	8.70	1.59	9.30	1.73	9.90	1.88	11.1	2.18	12.3	2.51
	29	6.28	1.17	7.49	1.42	8.70	1.69	9.30	1.84	9.90	2.00	11.1	2.32	12.3	2.68
	31	6.28	1.24	7.49	1.50	8.70	1.80	9.30	1.96	9.90	2.12	11.1	2.47	12.3	2.85
	33	6.28	1.31	7.49	1.60	8.70	1.91	9.30	2.08	9.90	2.26	11.1	2.63	12.3	3.04
	35	6.28	1.38	7.49	1.69	8.70	2.03	9.30	2.21	9.90	2.40	11.1	2.80	12.3	3.23
37	6.28	1.46	7.49	1.79	8.70	2.15	9.30	2.34	9.90	2.55	11.1	2.98	12.3	3.44	
39	6.28	1.55	7.49	1.89	8.70	2.28	9.30	2.49	9.90	2.70	11.1	3.16	12.3	3.66	
50% 7.75 kW (75.0)	10	5.23	0.82	6.24	0.94	7.25	1.08	7.75	1.15	8.25	1.22	9.26	1.37	10.3	1.53
	12	5.23	0.83	6.24	0.96	7.25	1.10	7.75	1.17	8.25	1.24	9.26	1.40	10.3	1.56
	14	5.23	0.84	6.24	0.97	7.25	1.11	7.75	1.19	8.25	1.26	9.26	1.42	10.3	1.58
	16	5.23	0.85	6.24	0.99	7.25	1.13	7.75	1.21	8.25	1.28	9.26	1.45	10.3	1.61
	18	5.23	0.86	6.24	1.00	7.25	1.15	7.75	1.23	8.25	1.31	9.26	1.47	10.3	1.64
	20	5.23	0.87	6.24	1.02	7.25	1.17	7.75	1.25	8.25	1.33	9.26	1.50	10.3	1.67
	21	5.23	0.88	6.24	1.02	7.25	1.18	7.75	1.26	8.25	1.34	9.26	1.51	10.3	1.69
	23	5.23	0.89	6.24	1.04	7.25	1.20	7.75	1.28	8.25	1.37	9.26	1.54	10.3	1.73
	25	5.23	0.91	6.24	1.06	7.25	1.22	7.75	1.31	8.25	1.41	9.26	1.62	10.3	1.84
	27	5.23	0.92	6.24	1.10	7.25	1.29	7.75	1.39	8.25	1.50	9.26	1.72	10.3	1.97
	29	5.23	0.97	6.24	1.16	7.25	1.37	7.75	1.48	8.25	1.59	9.26	1.83	10.3	2.09
	31	5.23	1.03	6.24	1.23	7.25	1.45	7.75	1.57	8.25	1.69	9.26	1.95	10.3	2.23
	33	5.23	1.09	6.24	1.30	7.25	1.54	7.75	1.66	8.25	1.79	9.26	2.07	10.3	2.37
	35	5.23	1.15	6.24	1.37	7.25	1.63	7.75	1.76	8.25	1.90	9.26	2.20	10.3	2.52
37	5.23	1.21	6.24	1.45	7.25	1.72	7.75	1.86	8.25	2.01	9.26	2.33	10.3	2.67	
39	5.23	1.27	6.24	1.53	7.25	1.82	7.75	1.97	8.25	2.13	9.26	2.47	10.3	2.84	

4TW32002-2



# 6 Таблицы производительности

## 6 - 2 Таблицы теплопроизводительностей

### ERQ100AV1

#### Heating

TC: Total capacity; kW; PI: Power Input; kW (Comp. + Outdoor fan motor)

Combination % kW (Capacity index)	Outdoor air temp.		Indoor air temp. °CWB											
			16,0		18,0		20,0		21,0		22,0		24,0	
			TC kW	PI kW	TC kW	PI kW	TC kW	PI kW	TC kW	PI kW	TC kW	PI kW	TC kW	PI kW
100% 12.50 kW (100.0)	-19.8	-20.0	10.1	3.79	10.0	3.89	10.0	3.99	10.0	4.04	10.0	4.10	10.0	4.20
	-18.8	-19.0	10.4	3.85	10.4	3.95	10.3	4.04	10.3	4.09	10.3	4.14	10.3	4.24
	-16.7	-17.0	11.0	3.95	11.0	4.04	10.9	4.14	10.9	4.18	10.9	4.23	10.9	4.32
	-14.7	-15.0	11.6	4.04	11.6	4.13	11.6	4.22	11.5	4.26	11.5	4.31	10.9	4.02
	-12.6	-13.0	12.2	4.13	12.2	4.21	12.2	4.29	12.1	4.30	11.7	4.12	10.9	3.76
	-10.5	-11.0	12.8	4.20	12.8	4.28	12.5	4.21	12.1	4.03	11.7	3.86	10.9	3.53
	-9.5	-10.0	13.1	4.24	13.1	4.31	12.5	4.08	12.1	3.91	11.7	3.74	10.9	3.42
	-8.5	-9.1	13.4	4.27	13.3	4.30	12.5	3.97	12.1	3.81	11.7	3.65	10.9	3.33
	-7.0	-7.6	13.9	4.31	13.3	4.11	12.6	3.80	12.1	3.64	11.7	3.49	10.9	3.20
	-5.0	-5.6	14.1	4.19	13.3	3.89	12.5	3.59	12.1	3.45	11.7	3.31	10.9	3.03
	-3.0	-3.7	14.1	3.98	13.3	3.70	12.5	3.42	12.1	3.28	11.7	3.15	10.9	2.89
	0.0	-0.7	14.1	3.69	13.3	3.43	12.5	3.17	12.1	3.05	11.7	2.93	10.9	2.69
	3.0	2.2	14.1	3.45	13.3	3.21	12.5	2.97	12.1	2.85	11.7	2.74	10.9	2.52
	5.0	4.1	14.1	3.30	13.3	3.07	12.5	2.85	12.1	2.74	11.7	2.63	10.9	2.42
	7.0	6.0	14.1	3.17	13.3	2.95	12.5	2.74	12.1	2.64	11.7	2.53	10.9	2.33
	9.0	7.9	14.1	3.05	13.3	2.84	12.5	2.64	12.1	2.54	11.7	2.44	10.9	2.25
11.0	9.8	14.1	2.94	13.3	2.74	12.5	2.54	12.1	2.45	11.7	2.35	10.9	2.17	
13.0	11.8	14.1	2.83	13.3	2.64	12.5	2.45	12.1	2.36	11.7	2.27	10.9	2.09	
15.0	13.7	14.1	2.73	13.3	2.55	12.5	2.37	12.1	2.28	11.7	2.20	10.9	2.03	
90% 11.25 kW (90.0)	-19.8	-20.0	10.0	3.97	10.0	4.06	10.0	4.15	10.0	4.20	10.0	4.24	9.80	4.23
	-18.8	-19.0	10.3	4.02	10.3	4.11	10.3	4.20	10.3	4.24	10.3	4.29	9.80	4.06
	-16.7	-17.0	10.9	4.11	10.9	4.20	10.9	4.28	10.9	4.32	10.5	4.13	9.80	3.77
	-14.7	-15.0	11.6	4.20	11.5	4.28	11.3	4.19	10.9	4.02	10.5	3.85	9.80	3.51
	-12.6	-13.0	12.2	4.27	12.0	4.24	11.3	3.92	10.9	3.76	10.5	3.60	9.80	3.29
	-10.5	-11.0	12.7	4.29	12.0	3.98	11.3	3.67	10.9	3.53	10.5	3.38	9.80	3.10
	-9.5	-10.0	12.7	4.16	12.0	3.86	11.3	3.56	10.9	3.42	10.5	3.28	9.80	3.01
	-8.5	-9.1	12.7	4.05	12.0	3.76	11.3	3.47	10.9	3.33	10.5	3.20	9.80	2.93
	-7.0	-7.6	12.7	3.87	12.0	3.60	11.3	3.33	10.9	3.19	10.5	3.06	9.80	2.81
	-5.0	-5.6	12.7	3.66	12.0	3.40	11.3	3.15	10.9	3.03	10.5	2.91	9.80	2.67
	-3.0	-3.7	12.7	3.49	12.0	3.24	11.3	3.00	10.9	2.88	10.5	2.77	9.80	2.55
	0.0	-0.7	12.7	3.24	12.0	3.01	11.3	2.79	10.9	2.69	10.5	2.58	9.80	2.37
	3.0	2.2	12.7	3.03	12.0	2.82	11.3	2.62	10.9	2.52	10.5	2.42	9.80	2.23
	5.0	4.1	12.7	2.90	12.0	2.71	11.3	2.51	10.9	2.42	10.5	2.33	9.80	2.15
	7.0	6.0	12.7	2.79	12.0	2.60	11.3	2.42	10.9	2.33	10.5	2.24	9.80	2.07
	9.0	7.9	12.7	2.69	12.0	2.51	11.3	2.33	10.9	2.25	10.5	2.16	9.80	2.00
11.0	9.8	12.7	2.59	12.0	2.42	11.3	2.25	10.9	2.17	10.5	2.09	9.80	1.93	
13.0	11.8	12.7	2.50	12.0	2.33	11.3	2.17	10.9	2.09	10.5	2.02	9.80	1.86	
15.0	13.7	12.7	2.41	12.0	2.26	11.3	2.10	10.9	2.03	10.5	1.95	9.80	1.81	
80% 10.00 kW (80.0)	-19.8	-20.0	10.0	4.15	10.0	4.23	10.0	4.31	9.68	4.16	9.36	3.98	8.71	3.64
	-18.8	-19.0	10.3	4.19	10.3	4.27	10.0	4.17	9.68	4.00	9.36	3.83	8.71	3.50
	-16.7	-17.0	10.9	4.28	10.6	4.19	10.0	3.87	9.68	3.71	9.36	3.55	8.71	3.25
	-14.7	-15.0	11.3	4.21	10.6	3.90	10.0	3.60	9.68	3.46	9.36	3.32	8.71	3.04
	-12.6	-13.0	11.3	3.93	10.6	3.65	10.0	3.37	9.68	3.24	9.36	3.11	8.71	2.85
	-10.5	-11.0	11.3	3.69	10.6	3.43	10.0	3.17	9.68	3.05	9.36	2.92	8.71	2.68
	-9.5	-10.0	11.3	3.58	10.6	3.33	10.0	3.08	9.68	2.96	9.36	2.84	8.71	2.61
	-8.5	-9.1	11.3	3.49	10.6	3.24	10.0	3.00	9.68	2.88	9.36	2.77	8.71	2.55
	-7.0	-7.6	11.3	3.34	10.6	3.11	10.0	2.88	9.68	2.77	9.36	2.66	8.71	2.45
	-5.0	-5.6	11.3	3.16	10.6	2.94	10.0	2.73	9.68	2.63	9.36	2.53	8.71	2.32
	-3.0	-3.7	11.3	3.01	10.6	2.81	10.0	2.61	9.68	2.51	9.36	2.41	8.71	2.22
	0.0	-0.7	11.3	2.80	10.6	2.61	10.0	2.43	9.68	2.34	9.36	2.25	8.71	2.08
	3.0	2.2	11.3	2.63	10.6	2.45	10.0	2.28	9.68	2.20	9.36	2.12	8.71	1.95
	5.0	4.1	11.3	2.52	10.6	2.36	10.0	2.19	9.68	2.11	9.36	2.04	8.71	1.88
	7.0	6.0	11.3	2.43	10.6	2.27	10.0	2.11	9.68	2.04	9.36	1.96	8.71	1.81
	9.0	7.9	11.3	2.34	10.6	2.19	10.0	2.04	9.68	1.97	9.36	1.89	8.71	1.75
11.0	9.8	11.3	2.26	10.6	2.11	10.0	1.97	9.68	1.90	9.36	1.83	8.71	1.70	
13.0	11.8	11.3	2.18	10.6	2.04	10.0	1.90	9.68	1.84	9.36	1.77	8.71	1.64	
15.0	13.7	11.3	2.11	10.6	1.98	10.0	1.84	9.68	1.78	9.36	1.72	8.71	1.59	

4TW32002-3

#### NOTES - ANMERKUNGEN - Σημειώσεις - NOTAS - REMARQUES - NOTE - OPMERKINGEN - примечания - NOTLAR

- The above table shows the average value of conditions which may occur.  
Die obige Tabelle zeigt den Durchschnittswert der Bedingungen, die auftreten können.  
Στον παραπάνω πίνακα αναγράφεται η μέση τιμή για συνθήκες που μπορεί να προκύψουν.  
La tabla de arriba muestra el valor medio de condiciones que pueden ocurrir.  
Le tableau ci-dessus donne la valeur moyenne pour des conditions qui peuvent survenir.  
La tabella in alto mostra il valore delle condizioni medie che si possono riscontrare.  
De tabel hierboven geeft de gemiddelde waarde aan van situaties die kunnen voorvallen.  
Таблица расположена выше показывает среднее значение условий, которые могут наступить.  
Yukarıdaki tablo meydana gelebilecek koşulların ortalama değerini göstermektedir.

# 6 Таблицы производительности

## 6 - 2 Таблицы теплопроизводительностей

### ERQ100AV1

#### Heating

TC: Total capacity, kW; PI: Power Input, kW (Comp. + Outdoor fan motor)

Combination % kW (Capacity index)	Outdoor air temp.		Indoor air temp. °CWB											
			16.0		18.0		20.0		21.0		22.0		24.0	
			TC	PI	TC	PI	TC	PI	TC	PI	TC	PI	TC	PI
70% 8.75 kW (70.0)	°CDB	°CWB	9.87	4.27	9.31	3.96	8.75	3.66	8.47	3.51	8.19	3.36	7.63	3.08
	-19.8	-20.0	9.87	4.10	9.31	3.80	8.75	3.52	8.47	3.38	8.19	3.24	7.63	2.97
	-16.7	-17.0	9.87	3.80	9.31	3.53	8.75	3.27	8.47	3.14	8.19	3.01	7.63	2.76
	-14.7	-15.0	9.87	3.55	9.31	3.30	8.75	3.05	8.47	2.93	8.19	2.82	7.63	2.59
	-12.6	-13.0	9.87	3.32	9.31	3.09	8.75	2.86	8.47	2.75	8.19	2.64	7.63	2.43
	-10.5	-11.0	9.87	3.12	9.31	2.91	8.75	2.70	8.47	2.59	8.19	2.49	7.63	2.30
	-9.5	-10.0	9.87	3.03	9.31	2.82	8.75	2.62	8.47	2.52	8.19	2.42	7.63	2.23
	-8.5	-9.1	9.87	2.96	9.31	2.75	8.75	2.56	8.47	2.46	8.19	2.37	7.63	2.18
	-7.0	-7.6	9.87	2.84	9.31	2.64	8.75	2.46	8.47	2.37	8.19	2.27	7.63	2.10
	-5.0	-5.6	9.87	2.69	9.31	2.51	8.75	2.34	8.47	2.25	8.19	2.16	7.63	2.00
	-3.0	-3.7	9.87	2.57	9.31	2.40	8.75	2.23	8.47	2.15	8.19	2.07	7.63	1.91
	0.0	-0.7	9.87	2.39	9.31	2.24	8.75	2.08	8.47	2.01	8.19	1.94	7.63	1.79
	3.0	2.2	9.87	2.25	9.31	2.10	8.75	1.96	8.47	1.89	8.19	1.82	7.63	1.69
	5.0	4.1	9.87	2.16	9.31	2.02	8.75	1.89	8.47	1.82	8.19	1.76	7.63	1.63
	7.0	6.0	9.87	2.08	9.31	1.95	8.75	1.82	8.47	1.76	8.19	1.70	7.63	1.57
	9.0	7.9	9.87	2.01	9.31	1.88	8.75	1.76	8.47	1.70	8.19	1.64	7.63	1.52
	11.0	9.8	9.87	1.94	9.31	1.82	8.75	1.70	8.47	1.65	8.19	1.59	7.63	1.47
13.0	11.8	9.87	1.88	9.31	1.76	8.75	1.65	8.47	1.59	8.19	1.54	7.63	1.43	
15.0	13.7	9.87	1.82	9.31	1.71	8.75	1.60	8.47	1.54	8.19	1.49	7.63	1.39	
60% 7.50 kW (60.0)	-19.8	-20.0	8.46	3.51	7.98	3.26	7.50	3.02	7.26	2.90	7.02	2.78	6.54	2.56
	-18.8	-19.0	8.46	3.37	7.98	3.14	7.50	2.91	7.26	2.79	7.02	2.68	6.54	2.47
	-16.7	-17.0	8.46	3.14	7.98	2.92	7.50	2.71	7.26	2.61	7.02	2.50	6.54	2.30
	-14.7	-15.0	8.46	2.93	7.98	2.73	7.50	2.54	7.26	2.44	7.02	2.35	6.54	2.16
	-12.6	-13.0	8.46	2.75	7.98	2.57	7.50	2.39	7.26	2.30	7.02	2.21	6.54	2.04
	-10.5	-11.0	8.46	2.59	7.98	2.42	7.50	2.25	7.26	2.17	7.02	2.09	6.54	1.93
	-9.5	-10.0	8.46	2.52	7.98	2.35	7.50	2.19	7.26	2.11	7.02	2.03	6.54	1.88
	-8.5	-9.1	8.46	2.46	7.98	2.30	7.50	2.14	7.26	2.06	7.02	1.99	6.54	1.84
	-7.0	-7.6	8.46	2.36	7.98	2.21	7.50	2.06	7.26	1.98	7.02	1.91	6.54	1.77
	-5.0	-5.6	8.46	2.25	7.98	2.10	7.50	1.96	7.26	1.89	7.02	1.82	6.54	1.69
	-3.0	-3.7	8.46	2.15	7.98	2.01	7.50	1.88	7.26	1.81	7.02	1.75	6.54	1.62
	0.0	-0.7	8.46	2.01	7.98	1.88	7.50	1.76	7.26	1.70	7.02	1.64	6.54	1.52
	3.0	2.2	8.46	1.89	7.98	1.77	7.50	1.66	7.26	1.60	7.02	1.55	6.54	1.44
	5.0	4.1	8.46	1.82	7.98	1.71	7.50	1.60	7.26	1.55	7.02	1.49	6.54	1.39
	7.0	6.0	8.46	1.76	7.98	1.65	7.50	1.55	7.26	1.49	7.02	1.44	6.54	1.34
	9.0	7.9	8.46	1.70	7.98	1.60	7.50	1.50	7.26	1.45	7.02	1.40	6.54	1.30
	11.0	9.8	8.46	1.64	7.98	1.55	7.50	1.45	7.26	1.40	7.02	1.35	6.54	1.26
13.0	11.8	8.46	1.59	7.98	1.50	7.50	1.40	7.26	1.36	7.02	1.31	6.54	1.22	
15.0	13.7	8.46	1.54	7.98	1.45	7.50	1.36	7.26	1.32	7.02	1.28	6.54	1.19	
50% 6.25 kW (50.0)	-19.8	-20.0	7.05	2.80	6.65	2.61	6.25	2.43	6.05	2.34	5.85	2.25	5.45	2.07
	-18.8	-19.0	7.05	2.70	6.65	2.52	6.25	2.34	6.05	2.26	5.85	2.17	5.45	2.00
	-16.7	-17.0	7.05	2.52	6.65	2.35	6.25	2.19	6.05	2.11	5.85	2.03	5.45	1.88
	-14.7	-15.0	7.05	2.36	6.65	2.21	6.25	2.06	6.05	1.98	5.85	1.91	5.45	1.77
	-12.6	-13.0	7.05	2.22	6.65	2.08	6.25	1.94	6.05	1.87	5.85	1.80	5.45	1.67
	-10.5	-11.0	7.05	2.10	6.65	1.97	6.25	1.84	6.05	1.77	5.85	1.71	5.45	1.58
	-9.5	-10.0	7.05	2.04	6.65	1.92	6.25	1.79	6.05	1.73	5.85	1.67	5.45	1.54
	-8.5	-9.1	7.05	2.00	6.65	1.87	6.25	1.75	6.05	1.69	5.85	1.63	5.45	1.51
	-7.0	-7.6	7.05	1.92	6.65	1.80	6.25	1.69	6.05	1.63	5.85	1.57	5.45	1.46
	-5.0	-5.6	7.05	1.83	6.65	1.72	6.25	1.61	6.05	1.55	5.85	1.50	5.45	1.39
	-3.0	-3.7	7.05	1.75	6.65	1.65	6.25	1.54	6.05	1.49	5.85	1.44	5.45	1.34
	0.0	-0.7	7.05	1.65	6.65	1.55	6.25	1.45	6.05	1.40	5.85	1.36	5.45	1.26
	3.0	2.2	7.05	1.55	6.65	1.46	6.25	1.37	6.05	1.33	5.85	1.28	5.45	1.20
	5.0	4.1	7.05	1.50	6.65	1.41	6.25	1.33	6.05	1.28	5.85	1.24	5.45	1.16
	7.0	6.0	7.05	1.45	6.65	1.37	6.25	1.28	6.05	1.24	5.85	1.20	5.45	1.12
	9.0	7.9	7.05	1.40	6.65	1.32	6.25	1.24	6.05	1.21	5.85	1.17	5.45	1.09
	11.0	9.8	7.05	1.36	6.65	1.28	6.25	1.21	6.05	1.17	5.85	1.13	5.45	1.06
13.0	11.8	7.05	1.32	6.65	1.24	6.25	1.17	6.05	1.14	5.85	1.10	5.45	1.03	
15.0	13.7	7.05	1.28	6.65	1.21	6.25	1.14	6.05	1.10	5.85	1.07	5.45	1.00	

4TW32002-3



# 6 Таблицы производительности

## 6 - 2 Таблицы теплопроизводительностей

### ERQ125AV1

#### Heating

TC: Total capacity; kW; PI: Power Input; kW (Comp. + Outdoor fan motor)

Combination % kW (Capacity index)	Outdoor air temp.		Indoor air temp. °CWB															
			16.0		18.0		20.0		21.0		22.0		24.0					
	°CDB	°CWB	TC	PI	TC	PI	TC	PI	TC	PI	TC	PI	TC	PI	TC	PI		
100% 16.00 kW (125.0)	-19.8	-20.0	10.9	3.86	10.9	4.00	10.9	4.14	10.9	4.21	10.8	4.28	10.8	4.43	10.8	4.43		
	-18.8	-19.0	11.3	3.93	11.2	4.07	11.2	4.21	11.2	4.28	11.2	4.35	11.1	4.49	11.1	4.49		
	-16.7	-17.0	11.9	4.08	11.9	4.21	11.9	4.34	11.8	4.40	11.8	4.47	11.8	4.60	11.8	4.60		
	-14.7	-15.0	12.6	4.21	12.5	4.33	12.5	4.45	12.5	4.51	12.5	4.58	12.5	4.70	12.5	4.70		
	-12.6	-13.0	13.2	4.32	13.2	4.44	13.2	4.56	13.2	4.61	13.1	4.67	13.1	4.79	13.1	4.79		
	-10.5	-11.0	13.9	4.43	13.9	4.54	13.8	4.65	13.8	4.70	13.8	4.76	13.8	4.87	13.8	4.87		
	-9.5	-10.0	14.2	4.47	14.2	4.58	14.2	4.69	14.1	4.75	14.1	4.80	14.1	4.82	13.9	4.82		
	-8.5	-9.1	14.5	4.52	14.5	4.62	14.5	4.73	14.4	4.78	14.4	4.84	14.4	4.84	13.9	4.70		
	-7.0	-7.6	15.0	4.58	15.0	4.69	14.9	4.79	14.9	4.84	14.9	4.89	14.9	4.89	13.9	4.50		
	-5.0	-5.6	15.7	4.67	15.6	4.76	15.6	4.86	15.5	4.86	15.0	4.66	13.9	4.27	13.9	4.27		
	-3.0	-3.7	16.3	4.74	16.3	4.83	16.0	4.82	15.5	4.62	15.0	4.43	13.9	4.07	13.9	4.07		
	0.0	-0.7	17.3	4.84	17.0	4.83	16.0	4.47	15.5	4.30	15.0	4.12	13.9	3.79	13.9	3.79		
	3.0	2.2	18.1	4.86	17.0	4.52	16.0	4.18	15.5	4.02	15.0	3.86	13.9	3.55	13.9	3.55		
	5.0	4.1	18.1	4.65	17.0	4.33	16.0	4.02	15.5	3.86	15.0	3.71	13.9	3.41	13.9	3.41		
	7.0	6.0	18.1	4.47	17.0	4.16	16.0	3.86	15.5	3.71	15.0	3.57	13.9	3.28	13.9	3.28		
9.0	7.9	18.1	4.30	17.0	4.00	16.0	3.72	15.5	3.58	15.0	3.44	13.9	3.17	13.9	3.17			
11.0	9.8	18.1	4.14	17.0	3.86	16.0	3.58	15.5	3.45	15.0	3.32	13.9	3.06	13.9	3.06			
13.0	11.8	18.1	3.99	17.0	3.72	16.0	3.45	15.5	3.33	15.0	3.20	13.9	2.95	13.9	2.95			
15.0	13.7	18.1	3.85	17.0	3.59	16.0	3.34	15.5	3.22	15.0	3.10	13.9	2.86	13.9	2.86			
90% 14.40 kW (112.5)	-19.8	-20.0	10.9	4.11	10.8	4.23	10.8	4.36	10.8	4.43	10.8	4.49	10.77	4.62	10.77	4.62		
	-18.8	-19.0	11.2	4.18	11.2	4.30	11.2	4.43	11.1	4.49	11.1	4.55	11.10	4.68	11.10	4.68		
	-16.7	-17.0	11.9	4.31	11.8	4.42	11.8	4.54	11.8	4.60	11.8	4.66	11.76	4.78	11.76	4.78		
	-14.7	-15.0	12.5	4.42	12.5	4.53	12.5	4.64	12.5	4.70	12.4	4.76	12.42	4.87	12.42	4.87		
	-12.6	-13.0	13.2	4.53	13.2	4.63	13.1	4.74	13.1	4.79	13.1	4.84	12.55	4.64	12.55	4.64		
	-10.5	-11.0	13.8	4.62	13.8	4.72	13.8	4.82	13.8	4.87	13.5	4.76	12.55	4.36	12.55	4.36		
	-9.5	-10.0	14.2	4.67	14.1	4.76	14.1	4.86	13.9	4.82	13.5	4.62	12.55	4.23	12.55	4.23		
	-8.5	-9.1	14.5	4.70	14.4	4.80	14.4	4.89	13.9	4.70	13.5	4.50	12.55	4.13	12.55	4.13		
	-7.0	-7.6	15.0	4.76	14.9	4.86	14.4	4.69	13.9	4.50	13.5	4.32	12.55	3.96	12.55	3.96		
	-5.0	-5.6	15.6	4.84	15.3	4.80	14.4	4.44	13.9	4.27	13.5	4.09	12.55	3.76	12.55	3.76		
	-3.0	-3.7	16.2	4.90	15.3	4.56	14.4	4.23	13.9	4.06	13.5	3.90	12.55	3.59	12.55	3.59		
	0.0	-0.7	16.3	4.56	15.3	4.24	14.4	3.93	13.9	3.78	13.5	3.64	12.55	3.34	12.55	3.34		
	3.0	2.2	16.3	4.26	15.3	3.97	14.4	3.69	13.9	3.55	13.5	3.41	12.55	3.14	12.55	3.14		
	5.0	4.1	16.3	4.09	15.3	3.81	14.4	3.54	13.9	3.41	13.5	3.28	12.55	3.02	12.55	3.02		
	7.0	6.0	16.3	3.93	15.3	3.67	14.4	3.41	13.9	3.28	13.5	3.16	12.55	2.91	12.55	2.91		
9.0	7.9	16.3	3.79	15.3	3.53	14.4	3.29	13.9	3.16	13.5	3.05	12.55	2.81	12.55	2.81			
11.0	9.8	16.3	3.65	15.3	3.41	14.4	3.17	13.9	3.06	13.5	2.94	12.55	2.72	12.55	2.72			
13.0	11.8	16.3	3.52	15.3	3.29	14.4	3.06	13.9	2.95	13.5	2.84	12.55	2.62	12.55	2.62			
15.0	13.7	16.3	3.40	15.3	3.18	14.4	2.96	13.9	2.86	13.5	2.75	12.55	2.54	12.55	2.54			
80% 12.80 kW (100.0)	-19.8	-20.0	10.8	4.36	10.8	4.47	10.8	4.59	10.77	4.64	10.76	4.70	10.73	4.81	10.73	4.81		
	-18.8	-19.0	11.2	4.42	11.1	4.53	11.1	4.64	11.10	4.70	11.08	4.75	11.06	4.86	11.06	4.86		
	-16.7	-17.0	11.8	4.54	11.8	4.64	11.8	4.74	11.75	4.80	11.74	4.85	11.16	4.58	11.16	4.58		
	-14.7	-15.0	12.5	4.64	12.4	4.74	12.4	4.84	12.39	4.87	11.98	4.67	11.16	4.28	11.16	4.28		
	-12.6	-13.0	13.1	4.73	13.1	4.83	12.8	4.75	12.39	4.56	11.98	4.38	11.16	4.01	11.16	4.01		
	-10.5	-11.0	13.8	4.82	13.6	4.83	12.8	4.47	12.39	4.29	11.98	4.12	11.16	3.78	11.16	3.78		
	-9.5	-10.0	14.1	4.86	13.6	4.68	12.8	4.34	12.39	4.17	11.98	4.00	11.16	3.68	11.16	3.68		
	-8.5	-9.1	14.4	4.89	13.6	4.56	12.8	4.23	12.39	4.06	11.98	3.90	11.16	3.59	11.16	3.59		
	-7.0	-7.6	14.4	4.70	13.6	4.38	12.8	4.06	12.39	3.90	11.98	3.75	11.16	3.44	11.16	3.44		
	-5.0	-5.6	14.4	4.46	13.6	4.15	12.8	3.85	12.39	3.70	11.98	3.56	11.16	3.27	11.16	3.27		
	-3.0	-3.7	14.4	4.24	13.6	3.95	12.8	3.67	12.39	3.53	11.98	3.40	11.16	3.13	11.16	3.13		
	0.0	-0.7	14.4	3.95	13.6	3.68	12.8	3.42	12.39	3.30	11.98	3.17	11.16	2.92	11.16	2.92		
	3.0	2.2	14.4	3.70	13.6	3.45	12.8	3.21	12.39	3.10	11.98	2.98	11.16	2.75	11.16	2.75		
	5.0	4.1	14.4	3.56	13.6	3.32	12.8	3.09	12.39	2.98	11.98	2.87	11.16	2.65	11.16	2.65		
	7.0	6.0	14.4	3.42	13.6	3.20	12.8	2.98	12.39	2.87	11.98	2.76	11.16	2.56	11.16	2.56		
9.0	7.9	14.4	3.30	13.6	3.08	12.8	2.87	12.39	2.77	11.98	2.67	11.16	2.47	11.16	2.47			
11.0	9.8	14.4	3.18	13.6	2.98	12.8	2.78	12.39	2.68	11.98	2.58	11.16	2.39	11.16	2.39			
13.0	11.8	14.4	3.07	13.6	2.87	12.8	2.68	12.39	2.59	11.98	2.49	11.16	2.31	11.16	2.31			
15.0	13.7	14.4	2.97	13.6	2.78	12.8	2.60	12.39	2.51	11.98	2.42	11.16	2.24	11.16	2.24			

4TW32002-3

#### NOTES - ANMERKUNGEN - Σημειώσεις - NOTAS - REMARQUES - NOTE - OPMERKINGEN - примечания - NOTLAR

- The above table shows the average value of conditions which may occur.  
Die obige Tabelle zeigt den Durchschnittswert der Bedingungen, die auftreten können.  
Στον παραπάνω πίνακα αναγράφεται η μέση τιμή για συνθήκες που μπορεί να προκύψουν.  
La tabla de arriba muestra el valor medio de condiciones que pueden ocurrir.  
Le tableau ci-dessus donne la valeur moyenne pour des conditions qui peuvent survenir.  
La tabella in alto mostra il valore delle condizioni medie che si possono riscontrare.  
De tabel hierboven geeft de gemiddelde waarde aan van situaties die kunnen voorvallen.  
Таблица расположена выше показывает среднее значение условий, которые могут наступить.  
Yukarıdaki tablo meydana gelebilecek koşulların ortalama değerini göstermektedir.

# 6 Таблицы производительности

## 6 - 2 Таблицы теплопроизводительностей

### ERQ125AV1

#### Heating

TC: Total capacity, kW; PI: Power Input, kW (Comp. + Outdoor fan motor)

Combination % kW (Capacity index)	Outdoor air temp.		Indoor air temp. °CWB											
			16.0		18.0		20.0		21.0		22.0		24.0	
			TC	PI	TC	PI	TC	PI	TC	PI	TC	PI	TC	PI
70% 11.20 kW (87.5)	°CDB	°CWB	10.77	4.61	10.75	4.71	10.73	4.81	10.72	4.86	10.48	4.74	9.76	4.34
	-19.8	-20.0	11.10	4.66	11.08	4.76	11.06	4.86	10.84	4.76	10.48	4.56	9.76	4.18
	-16.7	-17.0	11.76	4.76	11.74	4.86	11.20	4.60	10.84	4.42	10.48	4.24	9.76	3.89
	-14.7	-15.0	12.42	4.86	11.92	4.64	11.20	4.30	10.84	4.13	10.48	3.97	9.76	3.64
	-12.6	-13.0	12.64	4.68	11.92	4.35	11.20	4.03	10.84	3.88	10.48	3.73	9.76	3.43
	-10.5	-11.0	12.64	4.40	11.92	4.10	11.20	3.80	10.84	3.66	10.48	3.51	9.76	3.23
	-9.5	-10.0	12.64	4.27	11.92	3.98	11.20	3.69	10.84	3.55	10.48	3.42	9.76	3.15
	-8.5	-9.1	12.64	4.16	11.92	3.88	11.20	3.60	10.84	3.47	10.48	3.33	9.76	3.07
	-7.0	-7.6	12.64	3.99	11.92	3.72	11.20	3.46	10.84	3.33	10.48	3.20	9.76	2.96
	-5.0	-5.6	12.64	3.79	11.92	3.54	11.20	3.29	10.84	3.17	10.48	3.05	9.76	2.81
	-3.0	-3.7	12.64	3.62	11.92	3.38	11.20	3.14	10.84	3.03	10.48	2.91	9.76	2.69
	0.0	-0.7	12.64	3.37	11.92	3.15	11.20	2.94	10.84	2.83	10.48	2.73	9.76	2.52
	3.0	2.2	12.64	3.17	11.92	2.96	11.20	2.76	10.84	2.67	10.48	2.57	9.76	2.38
	5.0	4.1	12.64	3.05	11.92	2.85	11.20	2.66	10.84	2.57	10.48	2.48	9.76	2.29
	7.0	6.0	12.64	2.94	11.92	2.75	11.20	2.57	10.84	2.48	10.48	2.39	9.76	2.22
	9.0	7.9	12.64	2.83	11.92	2.66	11.20	2.48	10.84	2.40	10.48	2.31	9.76	2.14
	11.0	9.8	12.64	2.74	11.92	2.57	11.20	2.40	10.84	2.32	10.48	2.24	9.76	2.08
13.0	11.8	12.64	2.65	11.92	2.48	11.20	2.32	10.84	2.24	10.48	2.16	9.76	2.01	
15.0	13.7	12.64	2.56	11.92	2.41	11.20	2.25	10.84	2.18	10.48	2.10	9.76	1.95	
60% 9.60 kW (75.0)	-19.8	-20.0	10.72	4.86	10.22	4.59	9.60	4.25	9.29	4.09	8.98	3.92	8.37	3.60
	-18.8	-19.0	10.83	4.75	10.22	4.42	9.60	4.10	9.29	3.94	8.98	3.78	8.37	3.48
	-16.7	-17.0	10.83	4.42	10.22	4.11	9.60	3.82	9.29	3.67	8.98	3.53	8.37	3.25
	-14.7	-15.0	10.83	4.13	10.22	3.85	9.60	3.57	9.29	3.44	8.98	3.31	8.37	3.05
	-12.6	-13.0	10.83	3.88	10.22	3.61	9.60	3.36	9.29	3.24	8.98	3.11	8.37	2.87
	-10.5	-11.0	10.83	3.65	10.22	3.41	9.60	3.17	9.29	3.06	8.98	2.94	8.37	2.72
	-9.5	-10.0	10.83	3.55	10.22	3.32	9.60	3.09	9.29	2.97	8.98	2.86	8.37	2.65
	-8.5	-9.1	10.83	3.46	10.22	3.24	9.60	3.01	9.29	2.90	8.98	2.80	8.37	2.59
	-7.0	-7.6	10.83	3.33	10.22	3.11	9.60	2.90	9.29	2.80	8.98	2.69	8.37	2.49
	-5.0	-5.6	10.83	3.17	10.22	2.96	9.60	2.76	9.29	2.66	8.98	2.57	8.37	2.38
	-3.0	-3.7	10.83	3.03	10.22	2.83	9.60	2.64	9.29	2.55	8.98	2.46	8.37	2.28
	0.0	-0.7	10.83	2.83	10.22	2.65	9.60	2.48	9.29	2.39	8.98	2.31	8.37	2.14
	3.0	2.2	10.83	2.66	10.22	2.50	9.60	2.34	9.29	2.26	8.98	2.18	8.37	2.02
	5.0	4.1	10.83	2.57	10.22	2.41	9.60	2.25	9.29	2.18	8.98	2.10	8.37	1.96
	7.0	6.0	10.83	2.48	10.22	2.33	9.60	2.18	9.29	2.11	8.98	2.03	8.37	1.89
	9.0	7.9	10.83	2.39	10.22	2.25	9.60	2.11	9.29	2.04	8.98	1.97	8.37	1.83
	11.0	9.8	10.83	2.32	10.22	2.18	9.60	2.04	9.29	1.97	8.98	1.91	8.37	1.78
13.0	11.8	10.83	2.24	10.22	2.11	9.60	1.98	9.29	1.91	8.98	1.85	8.37	1.72	
15.0	13.7	10.83	2.17	10.22	2.05	9.60	1.92	9.29	1.86	8.98	1.80	8.37	1.68	
50% 8.00 kW (62.5)	-19.8	-20.0	9.03	3.95	8.51	3.68	8.00	3.42	7.74	3.29	7.49	3.17	6.97	2.92
	-18.8	-19.0	9.03	3.80	8.51	3.55	8.00	3.30	7.74	3.18	7.49	3.06	6.97	2.82
	-16.7	-17.0	9.03	3.55	8.51	3.31	8.00	3.08	7.74	2.97	7.49	2.86	6.97	2.64
	-14.7	-15.0	9.03	3.33	8.51	3.11	8.00	2.90	7.74	2.79	7.49	2.69	6.97	2.49
	-12.6	-13.0	9.03	3.13	8.51	2.93	8.00	2.73	7.74	2.64	7.49	2.54	6.97	2.35
	-10.5	-11.0	9.03	2.96	8.51	2.77	8.00	2.59	7.74	2.50	7.49	2.41	6.97	2.23
	-9.5	-10.0	9.03	2.88	8.51	2.70	8.00	2.52	7.74	2.43	7.49	2.35	6.97	2.18
	-8.5	-9.1	9.03	2.81	8.51	2.64	8.00	2.46	7.74	2.38	7.49	2.29	6.97	2.13
	-7.0	-7.6	9.03	2.71	8.51	2.54	8.00	2.37	7.74	2.29	7.49	2.21	6.97	2.05
	-5.0	-5.6	9.03	2.58	8.51	2.42	8.00	2.27	7.74	2.19	7.49	2.11	6.97	1.96
	-3.0	-3.7	9.03	2.47	8.51	2.32	8.00	2.17	7.74	2.10	7.49	2.03	6.97	1.89
	0.0	-0.7	9.03	2.32	8.51	2.18	8.00	2.04	7.74	1.98	7.49	1.91	6.97	1.78
	3.0	2.2	9.03	2.19	8.51	2.06	8.00	1.93	7.74	1.87	7.49	1.81	6.97	1.69
	5.0	4.1	9.03	2.11	8.51	1.99	8.00	1.87	7.74	1.81	7.49	1.75	6.97	1.63
	7.0	6.0	9.03	2.04	8.51	1.93	8.00	1.81	7.74	1.75	7.49	1.69	6.97	1.58
	9.0	7.9	9.03	1.98	8.51	1.86	8.00	1.75	7.74	1.70	7.49	1.64	6.97	1.54
	11.0	9.8	9.03	1.92	8.51	1.81	8.00	1.70	7.74	1.65	7.49	1.60	6.97	1.49
13.0	11.8	9.03	1.86	8.51	1.75	8.00	1.65	7.74	1.60	7.49	1.55	6.97	1.45	
15.0	13.7	9.03	1.81	8.51	1.70	8.00	1.61	7.74	1.56	7.49	1.51	6.97	1.41	

4TW32002-3



# 6 Таблицы производительности

## 6 - 2 Таблицы теплопроизводительностей

### ERQ140AV1

#### Heating

TC: Total capacity; kW; PI: Power Input; kW (Comp. + Outdoor fan motor)

Combination % kW (Capacity index)	Outdoor air temp.		Indoor air temp. °CWB											
			16,0		18,0		20,0		21,0		22,0		24,0	
			TC	PI	TC	PI	TC	PI	TC	PI	TC	PI	TC	PI
70% 12.60 kW (105.0)	-19.8	-20.0	10.97	4.59	10.94	4.71	10.92	4.82	10.91	4.88	10.90	4.94	10.88	5.06
	-18.8	-19.0	11.30	4.65	11.28	4.77	11.26	4.88	11.24	4.94	11.23	5.00	10.98	4.95
	-16.7	-17.0	11.97	4.77	11.95	4.88	11.92	4.99	11.91	5.04	11.79	5.02	10.98	4.61
	-14.7	-15.0	12.64	4.88	12.61	4.98	12.59	5.08	12.20	4.89	11.79	4.70	10.98	4.31
	-12.6	-13.0	13.30	4.98	13.28	5.07	12.60	4.78	12.20	4.59	11.79	4.41	10.98	4.06
	-10.5	-11.0	13.97	5.06	13.41	4.85	12.60	4.50	12.20	4.33	11.79	4.16	10.98	3.83
	-9.5	-10.0	14.22	5.06	13.41	4.71	12.60	4.37	12.20	4.21	11.79	4.04	10.98	3.72
	-8.5	-9.1	14.22	4.93	13.41	4.59	12.60	4.27	12.20	4.10	11.79	3.95	10.98	3.64
	-7.0	-7.6	14.22	4.73	13.41	4.41	12.60	4.10	12.20	3.94	11.79	3.79	10.98	3.50
	-5.0	-5.6	14.22	4.49	13.41	4.19	12.60	3.89	12.20	3.75	11.79	3.61	10.98	3.33
	-3.0	-3.7	14.22	4.28	13.41	4.00	12.60	3.72	12.20	3.58	11.79	3.45	10.98	3.19
	0.0	-0.7	14.22	3.99	13.41	3.73	12.60	3.48	12.20	3.35	11.79	3.23	10.98	2.99
	3.0	2.2	14.22	3.75	13.41	3.51	12.60	3.27	12.20	3.16	11.79	3.04	10.98	2.82
	5.0	4.1	14.22	3.61	13.41	3.38	12.60	3.15	12.20	3.04	11.79	2.93	10.98	2.72
	7.0	6.0	14.22	3.48	13.41	3.26	12.60	3.04	12.20	2.93	11.79	2.83	10.98	2.62
9.0	7.9	14.22	3.35	13.41	3.14	12.60	2.94	12.20	2.84	11.79	2.74	10.98	2.54	
11.0	9.8	14.22	3.24	13.41	3.04	12.60	2.84	12.20	2.74	11.79	2.65	10.98	2.46	
13.0	11.8	14.22	3.13	13.41	2.94	12.60	2.75	12.20	2.66	11.79	2.56	10.98	2.38	
15.0	13.7	14.22	3.03	13.41	2.85	12.60	2.67	12.20	2.58	11.79	2.49	10.98	2.31	
60% 10.80 kW (90.0)	-19.8	-20.0	10.91	4.88	10.89	4.99	10.80	5.03	10.45	4.84	10.11	4.64	9.41	4.27
	-18.8	-19.0	11.24	4.94	11.23	5.04	10.80	4.85	10.45	4.66	10.11	4.48	9.41	4.12
	-16.7	-17.0	11.91	5.04	11.49	4.87	10.80	4.52	10.45	4.35	10.11	4.18	9.41	3.84
	-14.7	-15.0	12.19	4.89	11.49	4.55	10.80	4.23	10.45	4.07	10.11	3.91	9.41	3.61
	-12.6	-13.0	12.19	4.59	11.49	4.28	10.80	3.98	10.45	3.83	10.11	3.69	9.41	3.40
	-10.5	-11.0	12.19	4.32	11.49	4.04	10.80	3.76	10.45	3.62	10.11	3.48	9.41	3.22
	-9.5	-10.0	12.19	4.20	11.49	3.93	10.80	3.65	10.45	3.52	10.11	3.39	9.41	3.13
	-8.5	-9.1	12.19	4.10	11.49	3.83	10.80	3.57	10.45	3.44	10.11	3.31	9.41	3.06
	-7.0	-7.6	12.19	3.94	11.49	3.68	10.80	3.43	10.45	3.31	10.11	3.19	9.41	2.95
	-5.0	-5.6	12.19	3.75	11.49	3.51	10.80	3.27	10.45	3.15	10.11	3.04	9.41	2.81
	-3.0	-3.7	12.19	3.58	11.49	3.35	10.80	3.13	10.45	3.02	10.11	2.91	9.41	2.70
	0.0	-0.7	12.19	3.35	11.49	3.14	10.80	2.93	10.45	2.83	10.11	2.73	9.41	2.53
	3.0	2.2	12.19	3.15	11.49	2.96	10.80	2.77	10.45	2.67	10.11	2.58	9.41	2.40
	5.0	4.1	12.19	3.04	11.49	2.85	10.80	2.67	10.45	2.58	10.11	2.49	9.41	2.31
	7.0	6.0	12.19	2.93	11.49	2.75	10.80	2.58	10.45	2.49	10.11	2.41	9.41	2.24
9.0	7.9	12.19	2.83	11.49	2.66	10.80	2.49	10.45	2.41	10.11	2.33	9.41	2.17	
11.0	9.8	12.19	2.74	11.49	2.58	10.80	2.42	10.45	2.34	10.11	2.26	9.41	2.10	
13.0	11.8	12.19	2.65	11.49	2.50	10.80	2.34	10.45	2.26	10.11	2.19	9.41	2.04	
15.0	13.7	12.19	2.57	11.49	2.42	10.80	2.27	10.45	2.20	10.11	2.13	9.41	1.98	
50% 9.00 kW (75.0)	-19.8	-20.0	10.16	4.67	9.58	4.36	9.00	4.05	8.71	3.90	8.42	3.75	7.84	3.46
	-18.8	-19.0	10.16	4.50	9.58	4.20	9.00	3.91	8.71	3.76	8.42	3.62	7.84	3.34
	-16.7	-17.0	10.16	4.20	9.58	3.92	9.00	3.65	8.71	3.52	8.42	3.39	7.84	3.13
	-14.7	-15.0	10.16	3.94	9.58	3.68	9.00	3.43	8.71	3.31	8.42	3.18	7.84	2.95
	-12.6	-13.0	10.16	3.71	9.58	3.47	9.00	3.23	8.71	3.12	8.42	3.01	7.84	2.78
	-10.5	-11.0	10.16	3.50	9.58	3.28	9.00	3.06	8.71	2.96	8.42	2.85	7.84	2.64
	-9.5	-10.0	10.16	3.41	9.58	3.19	9.00	2.98	8.71	2.88	8.42	2.78	7.84	2.58
	-8.5	-9.1	10.16	3.33	9.58	3.12	9.00	2.92	8.71	2.82	8.42	2.72	7.84	2.52
	-7.0	-7.6	10.16	3.21	9.58	3.01	9.00	2.81	8.71	2.71	8.42	2.62	7.84	2.43
	-5.0	-5.6	10.16	3.06	9.58	2.87	9.00	2.68	8.71	2.59	8.42	2.50	7.84	2.33
	-3.0	-3.7	10.16	2.93	9.58	2.75	9.00	2.57	8.71	2.49	8.42	2.40	7.84	2.23
	0.0	-0.7	10.16	2.75	9.58	2.58	9.00	2.42	8.71	2.34	8.42	2.26	7.84	2.11
	3.0	2.2	10.16	2.59	9.58	2.44	9.00	2.29	8.71	2.22	8.42	2.14	7.84	2.00
	5.0	4.1	10.16	2.50	9.58	2.36	9.00	2.21	8.71	2.14	8.42	2.07	7.84	1.93
	7.0	6.0	10.16	2.42	9.58	2.28	9.00	2.14	8.71	2.07	8.42	2.01	7.84	1.87
9.0	7.9	10.16	2.34	9.58	2.21	9.00	2.08	8.71	2.01	8.42	1.95	7.84	1.82	
11.0	9.8	10.16	2.27	9.58	2.14	9.00	2.01	8.71	1.95	8.42	1.89	7.84	1.77	
13.0	11.8	10.16	2.20	9.58	2.08	9.00	1.95	8.71	1.89	8.42	1.83	7.84	1.72	
15.0	13.7	10.16	2.14	9.58	2.02	9.00	1.90	8.71	1.84	8.42	1.78	7.84	1.67	

4TW32002-3

#### NOTES - ANMERKUNGEN - Σημειώσεις - NOTAS - REMARQUES - NOTE - OPMERKINGEN - примечания - NOTLAR

- The above table shows the average value of conditions which may occur.  
Die obige Tabelle zeigt den Durchschnittswert der Bedingungen, die auftreten können.  
Στον παραπάνω πίνακα αναγράφεται η μέση τιμή για συνθήκες που μπορεί να προκύψουν.  
La tabla de arriba muestra el valor medio de condiciones que pueden ocurrir.  
Le tableau ci-dessus donne la valeur moyenne pour des conditions qui peuvent survenir.  
La tabella in alto mostra il valore delle condizioni medie che si possono riscontrare.  
De tabel hierboven geeft de gemiddelde waarde aan van situaties die kunnen voorvallen.  
Таблица расположена выше показывает среднее значение условий, которые могут наступить.  
Yukarıdaki tablo meydana gelebilecek koşulların ortalama değerini göstermektedir.

# 6 Таблицы производительности

## 6 - 2 Таблицы теплопроизводительностей

### ERQ140AV1

#### Heating

TC: Total capacity, kW; PI: Power Input, kW (Comp. + Outdoor fan motor)

Combination % kW (Capacity index)	Outdoor air temp.		Indoor air temp. °CWB											
			16.0		18.0		20.0		21.0		22.0		24.0	
			°CDB	°CWB	TC	PI	TC	PI	TC	PI	TC	PI	TC	PI
100% 18.00 kW (150.0)	-19.8	-20.0	11.1	3.70	11.1	3.87	11.1	4.03	11.1	4.12	11.0	4.20	11.0	4.37
	-18.8	-19.0	11.5	3.79	11.4	3.95	11.4	4.12	11.4	4.20	11.4	4.28	11.3	4.44
	-16.7	-17.0	12.1	3.96	12.1	4.11	12.1	4.27	12.1	4.34	12.0	4.42	12.0	4.58
	-14.7	-15.0	12.8	4.11	12.8	4.26	12.7	4.40	12.7	4.47	12.7	4.55	12.7	4.69
	-12.6	-13.0	13.5	4.25	13.4	4.38	13.4	4.52	13.4	4.59	13.4	4.66	13.3	4.80
	-10.5	-11.0	14.1	4.37	14.1	4.50	14.1	4.63	14.1	4.70	14.0	4.76	14.0	4.90
	-9.5	-10.0	14.5	4.43	14.4	4.56	14.4	4.68	14.4	4.75	14.4	4.81	14.3	4.94
	-8.5	-9.1	14.8	4.48	14.7	4.60	14.7	4.73	14.7	4.79	14.7	4.85	14.6	4.98
	-7.0	-7.6	15.3	4.55	15.2	4.68	15.2	4.80	15.2	4.86	15.2	4.92	15.1	5.04
	-5.0	-5.6	15.9	4.65	15.9	4.77	15.9	4.88	15.9	4.94	15.8	5.00	15.7	5.05
	-3.0	-3.7	16.6	4.74	16.5	4.85	16.5	4.96	16.5	5.02	16.5	5.07	15.7	4.81
	0.0	-0.7	17.6	4.86	17.5	4.96	17.5	5.07	17.4	5.09	16.8	4.88	15.7	4.48
	3.0	2.2	18.5	4.96	18.5	5.06	18.0	4.95	17.4	4.76	16.8	4.57	15.7	4.20
	5.0	4.1	19.2	5.03	19.1	5.12	18.0	4.75	17.4	4.57	16.8	4.39	15.7	4.04
	7.0	6.0	19.8	5.09	19.2	4.93	18.0	4.57	17.4	4.40	16.8	4.22	15.7	3.89
9.0	7.9	20.3	5.09	19.2	4.74	18.0	4.40	17.4	4.23	16.8	4.07	15.7	3.75	
11.0	9.8	20.3	4.90	19.2	4.57	18.0	4.24	17.4	4.08	16.8	3.93	15.7	3.62	
13.0	11.8	20.3	4.72	19.2	4.40	18.0	4.09	17.4	3.94	16.8	3.79	15.7	3.49	
15.0	13.7	20.3	4.56	19.2	4.25	18.0	3.96	17.4	3.81	16.8	3.66	15.7	3.38	
90% 16.20 kW (135.0)	-19.8	-20.0	11.1	3.99	11.0	4.15	11.0	4.30	11.0	4.37	11.0	4.45	10.96	4.60
	-18.8	-19.0	11.4	4.08	11.4	4.22	11.4	4.37	11.3	4.45	11.3	4.52	11.30	4.67
	-16.7	-17.0	12.1	4.23	12.1	4.37	12.0	4.51	12.0	4.58	12.0	4.65	11.97	4.79
	-14.7	-15.0	12.7	4.37	12.7	4.50	12.7	4.63	12.7	4.70	12.7	4.76	12.63	4.89
	-12.6	-13.0	13.4	4.49	13.4	4.61	13.4	4.74	13.3	4.80	13.3	4.86	13.30	4.99
	-10.5	-11.0	14.1	4.60	14.1	4.72	14.0	4.84	14.0	4.90	14.0	4.96	13.97	5.08
	-9.5	-10.0	14.4	4.65	14.4	4.77	14.4	4.88	14.3	4.94	14.3	5.00	14.12	5.01
	-8.5	-9.1	14.7	4.70	14.7	4.81	14.7	4.92	14.6	4.98	14.6	5.04	14.12	4.89
	-7.0	-7.6	15.2	4.77	15.2	4.88	15.2	4.99	15.1	5.04	15.1	5.10	14.12	4.69
	-5.0	-5.6	15.9	4.86	15.9	4.96	15.8	5.07	15.7	5.05	15.2	4.85	14.12	4.45
	-3.0	-3.7	16.5	4.93	16.5	5.03	16.2	5.01	15.7	4.81	15.2	4.62	14.12	4.25
	0.0	-0.7	17.5	5.04	17.2	5.02	16.2	4.66	15.7	4.48	15.2	4.30	14.12	3.96
	3.0	2.2	18.3	5.05	17.2	4.70	16.2	4.37	15.7	4.20	15.2	4.04	14.12	3.72
	5.0	4.1	18.3	4.84	17.2	4.51	16.2	4.19	15.7	4.04	15.2	3.88	14.12	3.58
	7.0	6.0	18.3	4.66	17.2	4.34	16.2	4.04	15.7	3.89	15.2	3.74	14.12	3.45
9.0	7.9	18.3	4.48	17.2	4.18	16.2	3.89	15.7	3.75	15.2	3.61	14.12	3.33	
11.0	9.8	18.3	4.32	17.2	4.03	16.2	3.75	15.7	3.62	15.2	3.48	14.12	3.22	
13.0	11.8	18.3	4.17	17.2	3.89	16.2	3.62	15.7	3.49	15.2	3.36	14.12	3.11	
15.0	13.7	18.3	4.03	17.2	3.76	16.2	3.51	15.7	3.38	15.2	3.26	14.12	3.01	
80% 14.40 kW (120.0)	-19.8	-20.0	11.0	4.29	11.0	4.43	11.0	4.56	10.96	4.63	10.95	4.70	10.92	4.83
	-18.8	-19.0	11.4	4.36	11.3	4.50	11.3	4.63	11.29	4.69	11.28	4.76	11.25	4.89
	-16.7	-17.0	12.0	4.50	12.0	4.62	12.0	4.75	11.96	4.81	11.95	4.87	11.92	5.00
	-14.7	-15.0	12.7	4.62	12.7	4.74	12.6	4.86	12.63	4.92	12.62	4.97	12.55	5.07
	-12.6	-13.0	13.4	4.73	13.3	4.84	13.3	4.96	13.30	5.01	13.28	5.07	12.55	4.75
	-10.5	-11.0	14.0	4.83	14.0	4.94	14.0	5.04	13.94	5.08	13.47	4.88	12.55	4.48
	-9.5	-10.0	14.4	4.88	14.3	4.98	14.3	5.09	13.94	4.94	13.47	4.74	12.55	4.35
	-8.5	-9.1	14.7	4.92	14.6	5.02	14.4	5.01	13.94	4.81	13.47	4.62	12.55	4.24
	-7.0	-7.6	15.2	4.98	15.1	5.08	14.4	4.80	13.94	4.62	13.47	4.43	12.55	4.08
	-5.0	-5.6	15.8	5.06	15.3	4.91	14.4	4.56	13.94	4.38	13.47	4.21	12.55	3.88
	-3.0	-3.7	16.3	5.03	15.3	4.68	14.4	4.35	13.94	4.18	13.47	4.02	12.55	3.70
	0.0	-0.7	16.3	4.68	15.3	4.36	14.4	4.05	13.94	3.90	13.47	3.75	12.55	3.46
	3.0	2.2	16.3	4.38	15.3	4.09	14.4	3.80	13.94	3.67	13.47	3.53	12.55	3.26
	5.0	4.1	16.3	4.21	15.3	3.93	14.4	3.66	13.94	3.53	13.47	3.40	12.55	3.14
	7.0	6.0	16.3	4.05	15.3	3.78	14.4	3.53	13.94	3.40	13.47	3.27	12.55	3.03
9.0	7.9	16.3	3.90	15.3	3.65	14.4	3.40	13.94	3.28	13.47	3.16	12.55	2.92	
11.0	9.8	16.3	3.77	15.3	3.53	14.4	3.29	13.94	3.17	13.47	3.06	12.55	2.83	
13.0	11.8	16.3	3.64	15.3	3.40	14.4	3.18	13.94	3.06	13.47	2.95	12.55	2.74	
15.0	13.7	16.3	3.52	15.3	3.30	14.4	3.08	13.94	2.97	13.47	2.86	12.55	2.65	

4TW32002-3

# 6 Таблицы производительности

## 6 - 3 Поправочный коэффициент для производительности

### ERQ-AV1

Коэффициент изменения мощности охлаждения ERQ100, ERQ125

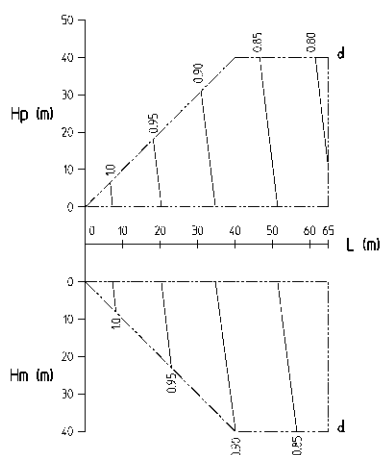

Коэффициент изменения мощности охлаждения ERQ140

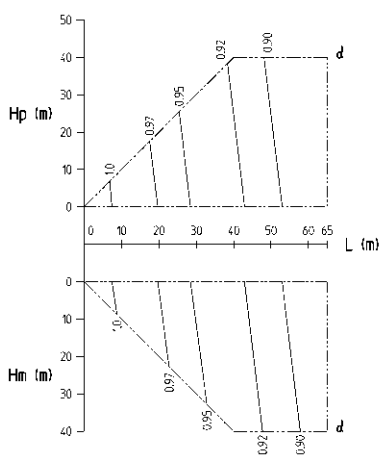

Коэффициент изменения мощности обогрева

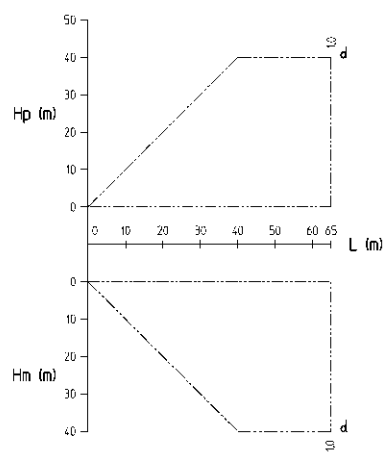

**Примечания:**

- 1 На графиках показаны коэффициенты изменения мощности системы при максимальной нагрузке в стандартных условиях. При неполной нагрузке наблюдается лишь незначительное отклонение от коэффициентов изменения мощности, приведенных на этих графиках.
- 2 Метод расчета мощности охлаждения (макс. мощность)  
Мощность охлаждения = Мощность охлаждения, полученная из таблицы мощностей охлаждения X Поправочный коэффициент мощности
- 3 Метод расчета теплопроизводительности (макс. производительность)  
Мощность обогрева = Теплопроизводительность, полученная из таблицы характеристик теплопроизводительности X Поправочный коэффициент мощности

**Пояснения символов:**

- Hp: Перепад высот (м) между внутренним и наружным блоками в том случае, когда внутренний блок расположен ниже наружного блока.  
Hm: Перепад высот (м) между внутренним и наружным блоками в том случае, когда внутренний блок расположен выше наружного блока.  
L: Эквивалентная длина трубопроводов (м)  
d: Поправочный коэффициент мощности

**Диаметр труб:**

Модель	Газ	Жидкость
ERQ100 ERQ125	φ 15.9	φ 9.5
ERQ140	φ 19.1	φ 9.5

3TW32002-1

# 7 Размерные чертежи

## 7 - 1 Размерные чертежи

7

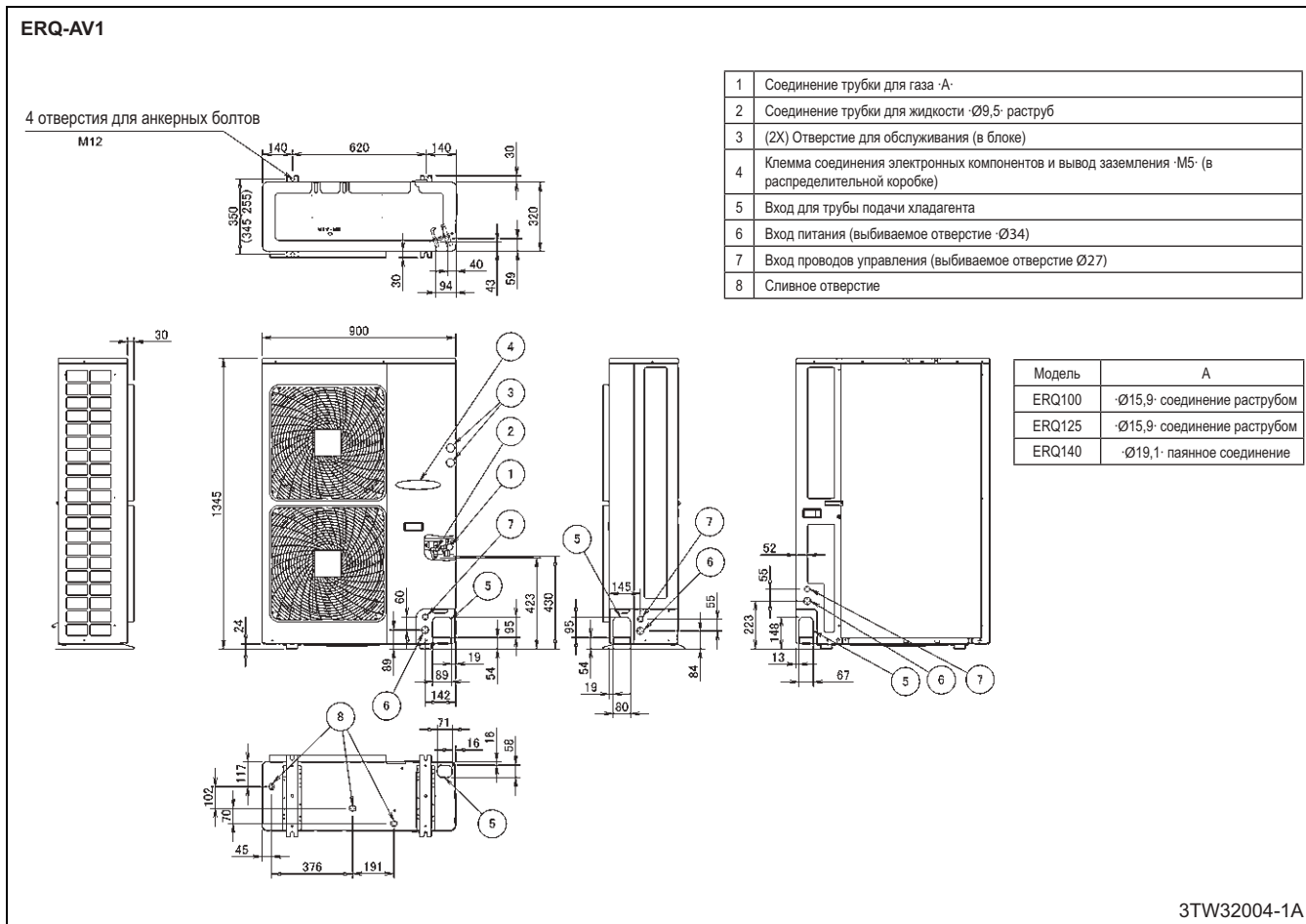



## 8 Центр тяжести

### 8 - 1 Центр тяжести

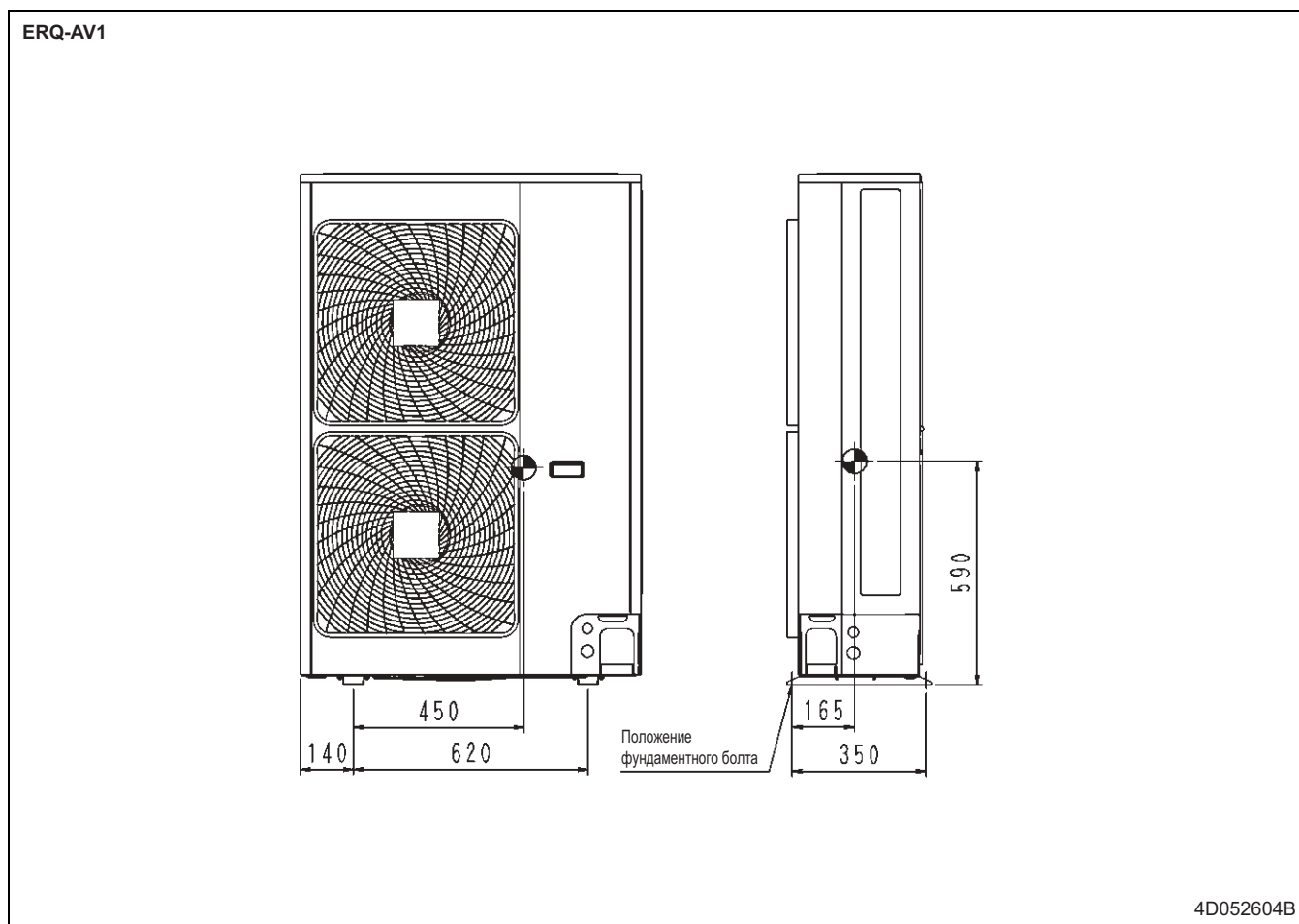

# 9 Схемы трубопроводов

## 9 - 1 Схемы трубопроводов

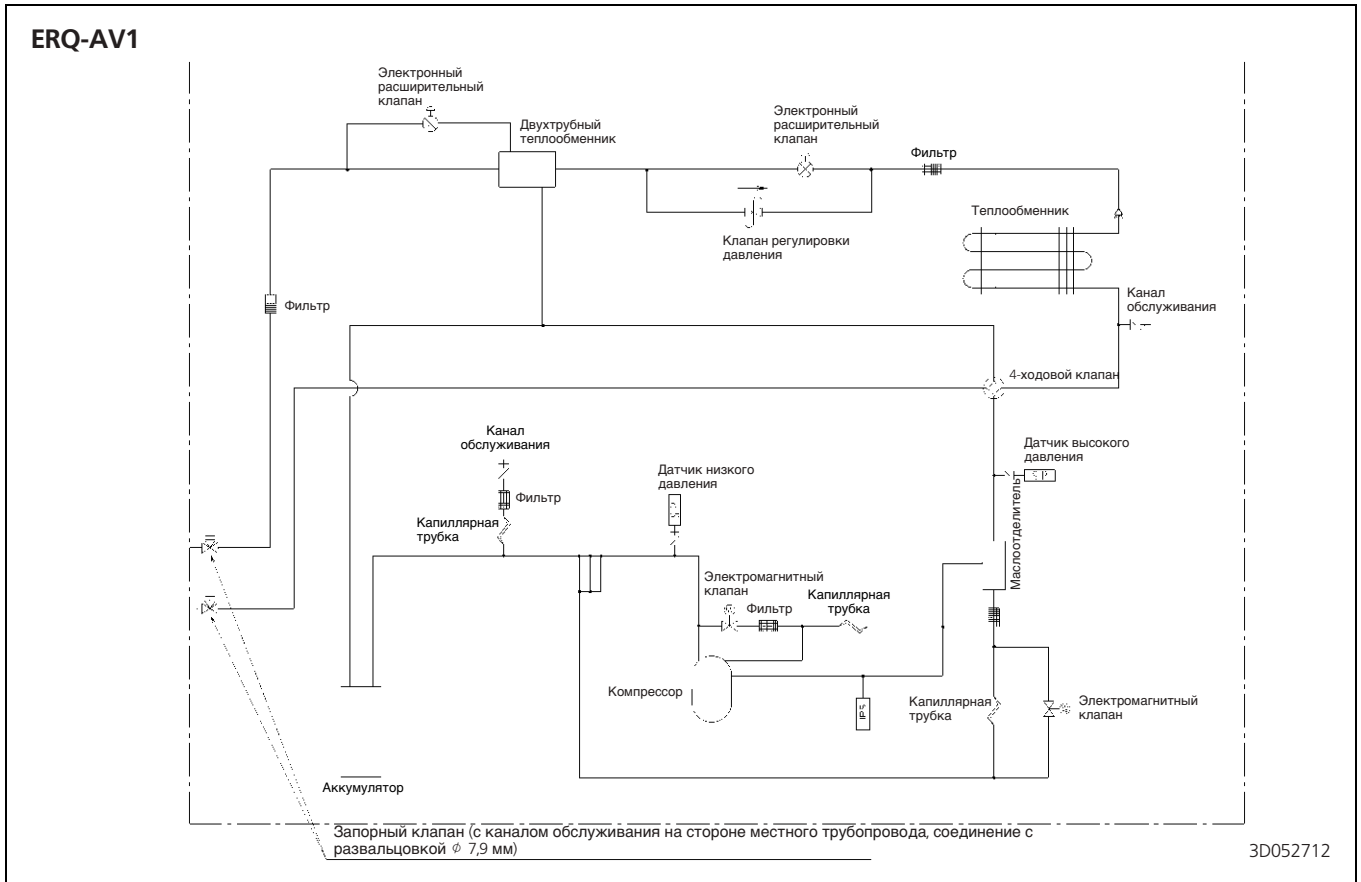

# 10 Монтажные схемы

## 10 - 1 Монтажные схемы - Одна фаза

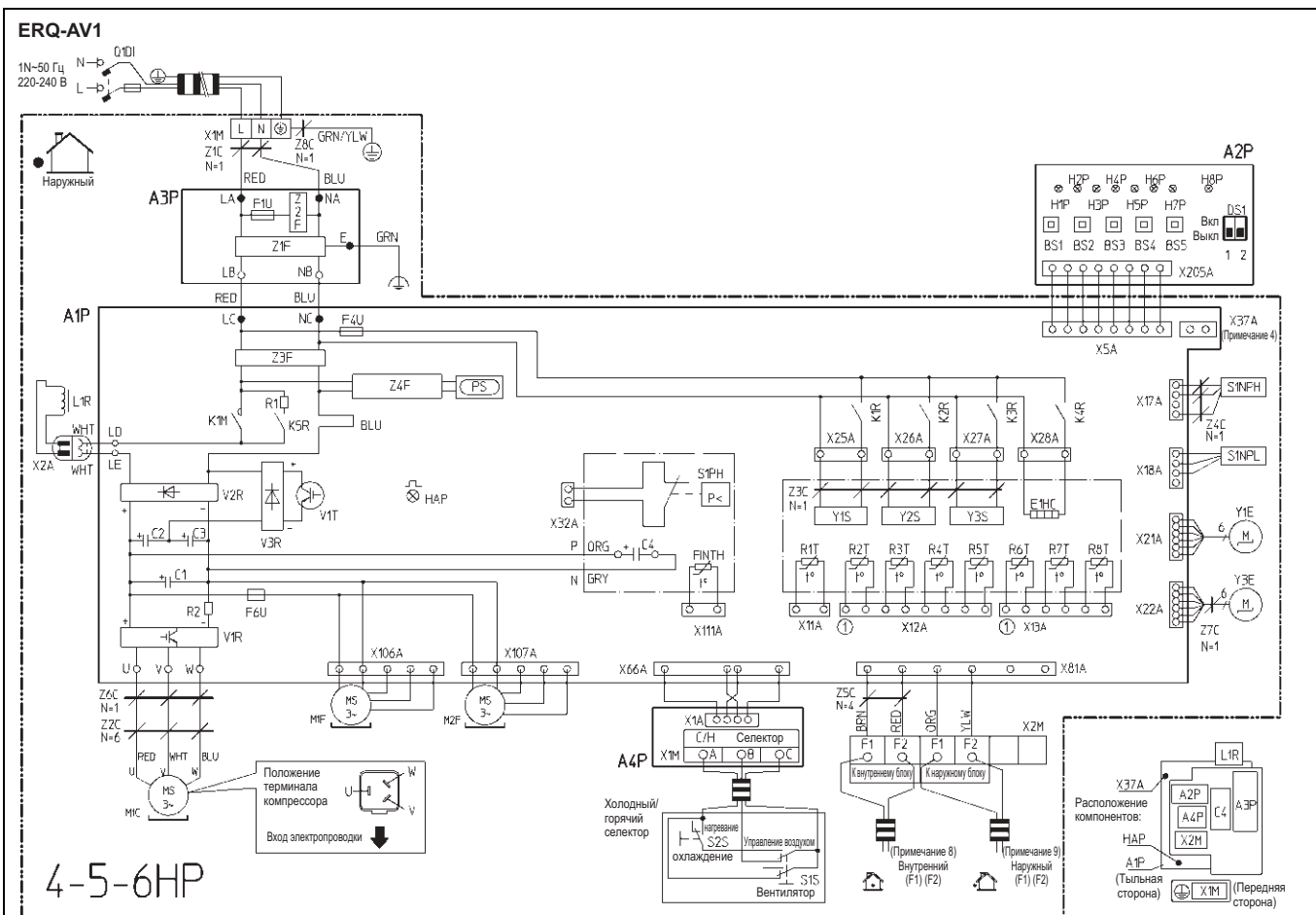

A1P	Печатная плата (главная)	R1T	Термистор (воздушный)
A2P	Печатная плата (инв.)	R2T	Термистор (слив)
A3P	Печатная плата (фильтр подавления помех)	R3T	Термистор (всасывающая труба 1)
A4P	Печатная плата (селекторный переключатель охлаждение/нагрев)	R4T	Термистор (теплообменник)
BS1~BS5	Кнопка (Режим, установка, возврат, тест, переустановка)	R5T	Термистор (всасывающая труба 2)
C1~C4	Конденсатор	R6T	Термистор (переохлаждение, теплообменник)
DS1	Переключатель DIP	R7T	Термистор (трубка для жидкости 1)
E1HC	Подогреватель картера	R8T	Термистор (трубка для жидкости 2)
F1U, F4U	Предохранитель (Т 6,3 A/250 В)	S1NPH	Датчик давления (высокое)
F6U	Предохранитель (Т 5,0 A/250 В)	S1NPL	Датчик давления (низкое)
FINTH	Термистор (ребро)	S1PH	Реле давления (высокого)
H1P~H8P	Светодиод (сервисный монитор - оранжевый) подготовка, тестирование ----- мигает [H2P] определение неисправности ----- светится	V1R	Модуль питания
HAP (A1P)	Светодиод (сервисный монитор - зеленый)	V2R, V3R	Диодный модуль
K1M	Магнитный контактор (M1C)	V1T	IGBT
K1R	Магнитное реле (Y1S)	X1M	Колодка зажимов (блока питания)
K2R	Магнитное реле (Y2S)	X2M	Колодка зажимов (управление)
K3R	Магнитное реле (Y3S)	X1M	Колодка зажимов (селекторный переключатель охлаждение/нагрев)(A4P)
K4R	Магнитное реле (E1HC)	Y1E	Электронный детандер (главный)
K5R	Магнитное реле	X3E	Электронный детандер (переохлаждения)
L1R	Реактор	Y1S	Электромагнитный клапан (4-ходовый клапан)
M1C	Двигатель (компрессора)	Y2S	Электромагнитный клапан (горячий газ)
M1F	Двигатель (вентилятор) (верхний)	Y3S	Электромагнитный клапан (U/L контур)
M2F	Двигатель (вентилятор) (нижний)	Z1C~Z8C	Фильтр шума (ферритовый сердечник)
PS	Импульсный источник питания	Z1F~Z4F	Фильтр подавления помех
Q1DI	Прерыватель утечки в землю (300 мА)	Холодный/горячий селектор	
R1	Резистор	S1S	Селектор (вентилятор/холод - тепло)
R2	Резистор	S2S	Селекторный переключатель (охлаждение/нагрев)
		Разъем адаптера для дополнительного оборудования	
		X37A (примечание 4)	Разъем (питание адаптера для дополнительного оборудования)

### ПРИМЕЧАНИЯ

- Эта диаграмма электропроводки применяется только для наружного блока.
- L: фаза, N: нейтраль, -: подключение на месте
- : колодка зажимов, □□: соединитель, ●: соединение, ⊕: защитное заземление (болт), -: разъем реле, ⊕: заземление с подавлением помех, -○-: вывод
- При использовании адаптера для дополнительного оборудования см. руководство по установке.
- См. наклейку со схемой электропроводки (сзади передней панели), где приведен порядок использования переключателей BS1 ~ BS5 и DS1, DS2.
- Не эксплуатируйте аппарат путем короткого замыкания защитного устройства S1PH.
- Цвета: BLU=СИНИЙ, BRN=КОРИЧНЕВЫЙ, GRN=ЗЕЛЕНЫЙ, RED=КРАСНЫЙ, WHT=БЕЛЫЙ, YLW=ЖЕЛТЫЙ, ORG=ОРАНЖЕВЫЙ
- Обратитесь к руководству по установке при присоединении проводки к внутренне-наружной передаче F1-F2.
- При использовании центральной управляющей системой подключите наружно-внешнюю трансмиссию F1-F2.

# 11 Схемы внешних соединений

## 11 - 1 Схемы внешних соединений

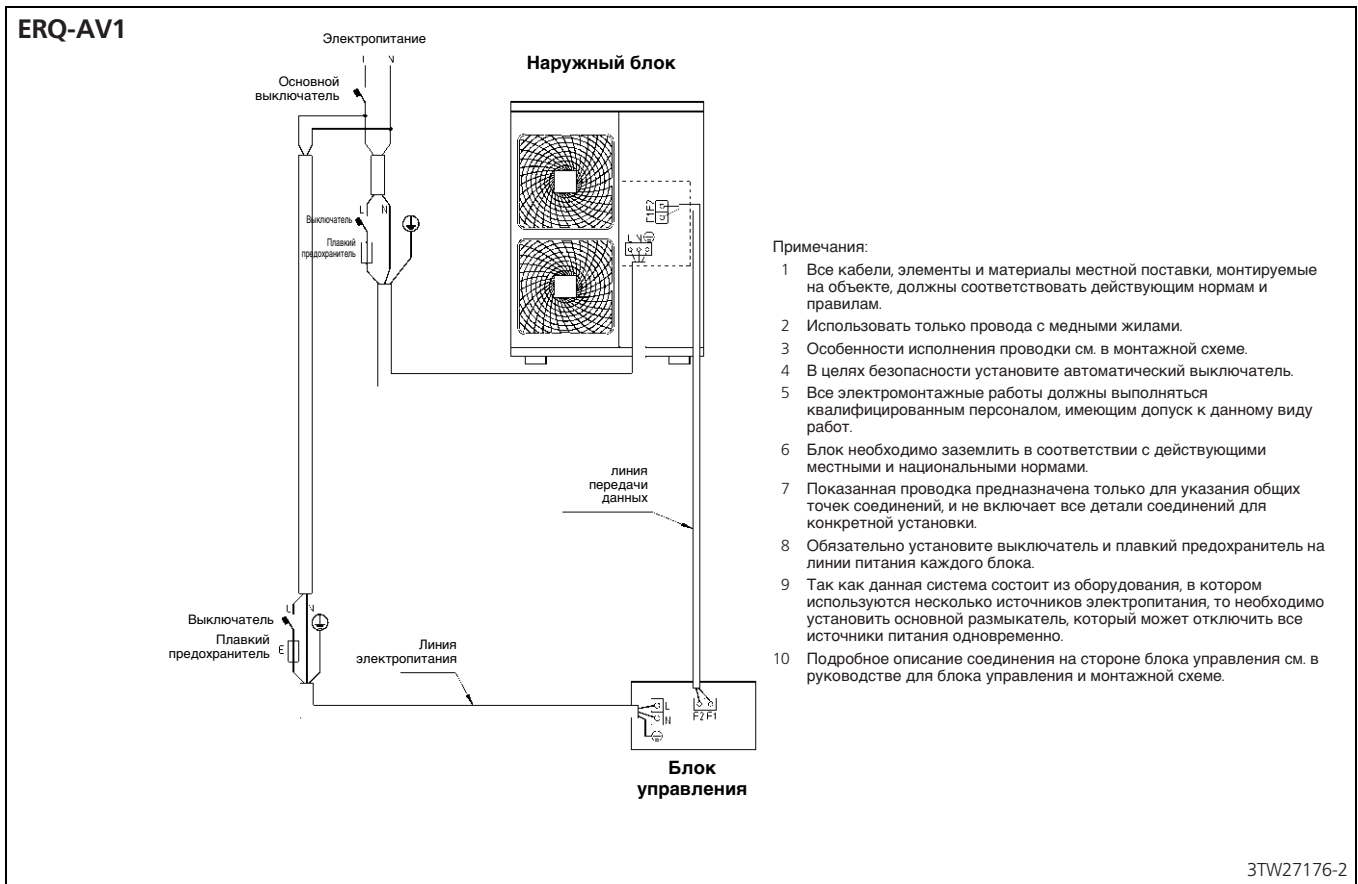

# 12 Данные об уровне шума

## 12 - 1 Спектр звуковой мощности

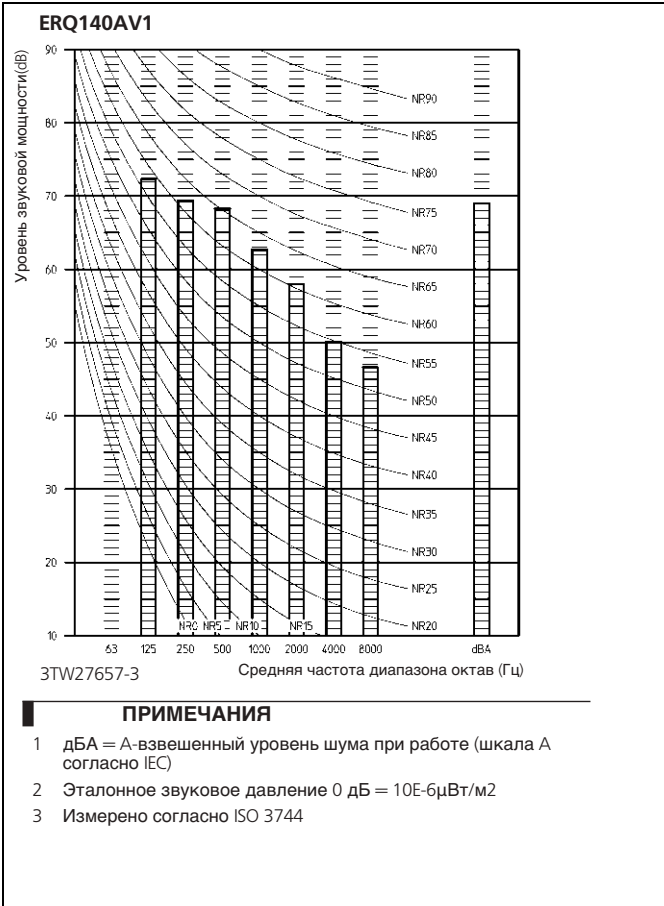
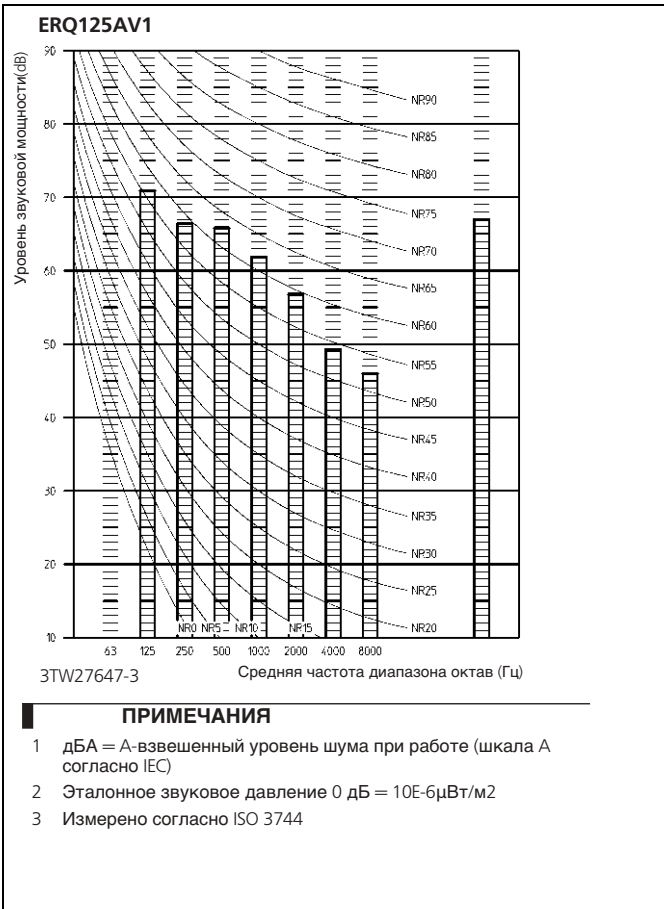
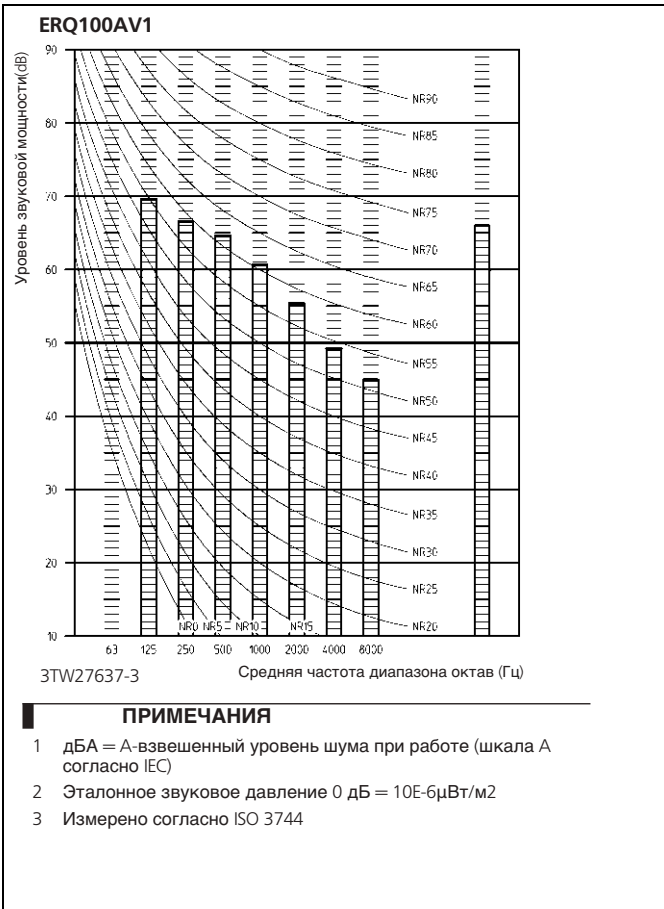

# 12 Данные об уровне шума

## 12 - 2 Спектр звукового давления

12

### ERQ100AV1

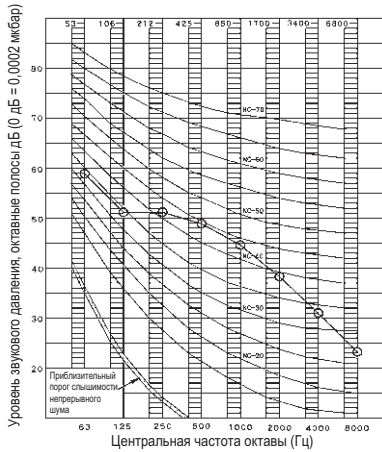

4D052713E

#### ПРИМЕЧАНИЯ

- Общий (дБ): (фонный шум (В. G. N.) уже спрямлен)
- Условия эксплуатации:
  - Источник питания: 220-240 В 50 Гц, 220 В 60 Гц
  - Охлаждение: Температура возвращающегося воздуха: 27 °С сух.т., 19,0 °С вл.т. Наружная температура: 35 °С сух.т., 24 °С вл.т.
- Место измерения: беззвонная камера
- Шум в процессе работы измеряется в беззвонной камере. При измерении в реальных условиях работы полученное значение обычно оказывается выше ввиду шума окружающей среды и отражения звука.
- Местоположение микрофона

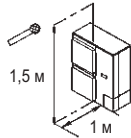

### ERQ100AV1

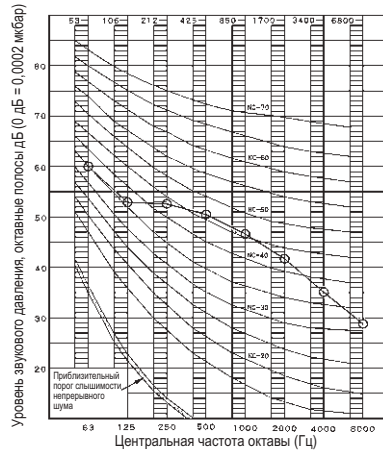

4D052719E

#### ПРИМЕЧАНИЯ

- Общий (дБ): (фонный шум (В. G. N.) уже спрямлен)
- Условия эксплуатации:
  - Источник питания: 220-240 В 50 Гц, 220 В 60 Гц
  - Отопление: Температура возвращающегося воздуха: 20 °С сух.т. Наружная температура: 7 °С сух.т., 6 °С вл.т.
- Место измерения: беззвонная камера
- Шум в процессе работы измеряется в беззвонной камере. При измерении в реальных условиях работы полученное значение обычно оказывается выше ввиду шума окружающей среды и отражения звука.
- Местоположение микрофона

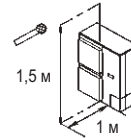

### ERQ125AV1

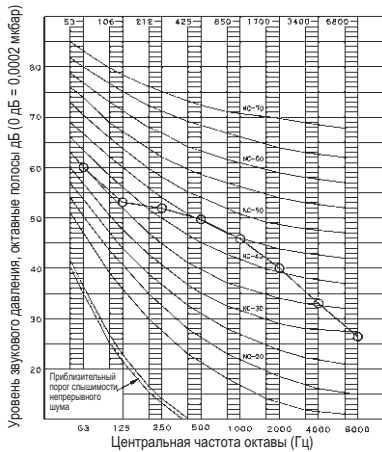

4D052714K

#### ПРИМЕЧАНИЯ

- Общий (дБ): (фонный шум (В. G. N.) уже спрямлен)
- Условия эксплуатации:
  - Источник питания: 220-240 В 50 Гц, 220 В 60 Гц
  - Охлаждение: Температура возвращающегося воздуха: 27 °С сух.т., 19,0 °С вл.т. Наружная температура: 35 °С сух.т., 24 °С вл.т.
- Место измерения: беззвонная камера
- Шум в процессе работы измеряется в беззвонной камере. При измерении в реальных условиях работы полученное значение обычно оказывается выше ввиду шума окружающей среды и отражения звука.
- Местоположение микрофона

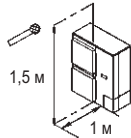

### ERQ125AV1

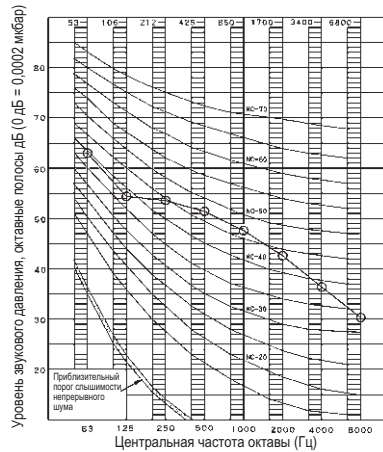

4D052718K

#### ПРИМЕЧАНИЯ

- Общий (дБ): (фонный шум (В. G. N.) уже спрямлен)
- Условия эксплуатации:
  - Источник питания: 220-240 В 50 Гц, 220 В 60 Гц
  - Отопление: Температура возвращающегося воздуха: 20 °С сух.т. Наружная температура: 7 °С сух.т., 6 °С вл.т.
- Место измерения: беззвонная камера
- Шум в процессе работы измеряется в беззвонной камере. При измерении в реальных условиях работы полученное значение обычно оказывается выше ввиду шума окружающей среды и отражения звука.
- Местоположение микрофона

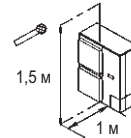

# 12 Данные об уровне шума

## 12 - 2 Спектр звукового давления

ERQ140AV1

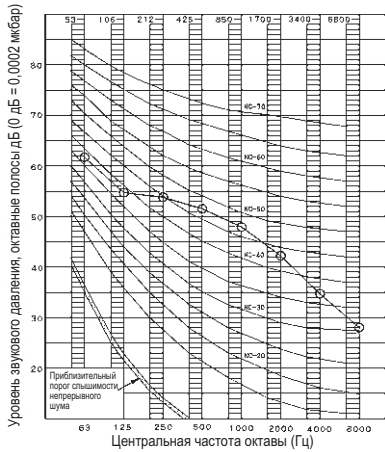

4D052716J

**ПРИМЕЧАНИЯ**

- Общий (дБ): (фоновый шум (В. Г. Н.) уже спрямлен)
- Условия эксплуатации:
  - Источник питания: 220-240 В 50 Гц, 220 В 60 Гц
  - Охлаждение: Температура возвращающегося воздуха: 27 °С сух.т., 19,0 °С вл.т.
  - Наружная температура: 35 °С сух.т., 24 °С вл.т.
- Место измерения: беззвонная камера
- Шум в процессе работы измеряется в беззвонной камере. При измерении в реальных условиях работы полученное значение обычно оказывается выше ввиду шума окружающей среды и отражения звука.
- Местоположение микрофона

Шкала А	53,0
Шкала С	64,5

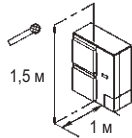

ERQ140AV1

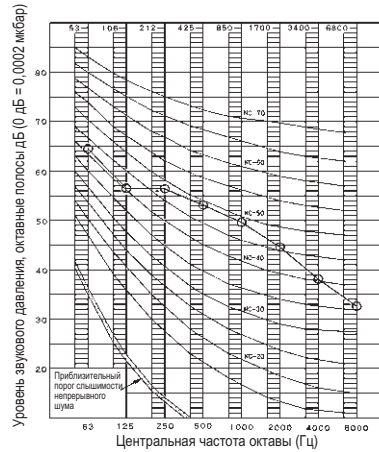

4D052717J

**ПРИМЕЧАНИЯ**

- Общий (дБ): (фоновый шум (В. Г. Н.) уже спрямлен)
- Условия эксплуатации:
  - Источник питания: 220-240 В 50 Гц, 220 В 60 Гц
  - Отопление: Температура возвращающегося воздуха: 20 °С сух.т.
  - Наружная температура: 7 °С сух.т., 6 °С вл.т.
- Место измерения: беззвонная камера
- Шум в процессе работы измеряется в беззвонной камере. При измерении в реальных условиях работы полученное значение обычно оказывается выше ввиду шума окружающей среды и отражения звука.
- Местоположение микрофона

Шкала А	55,0
Шкала С	67,0

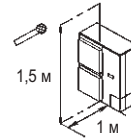

# 13 Установка

## 13 - 1 Способ монтажа

13

### ERQ-AV1

**Необходимое место для установки**  
Данные величины измеряются в мм.

#### 1. При наличии препятствия на стороне всасывания:

##### (a) Помеха с верхней стороны отсутствует

- (1) Автономная установка
- Помеха только на стороне всасывания

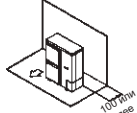

- Помехи с обеих сторон

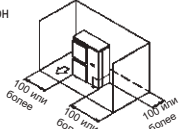

- (2) Последовательная установка (2 или более)
- Помехи с обеих сторон

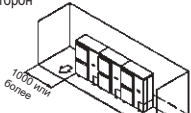

##### (b) Помеха также с верхней стороны

- (1) Автономная установка
- Помеха также на стороне всасывания

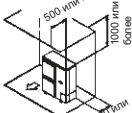

- Помеха на стороне всасывания и с обеих сторон

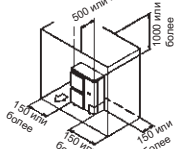

- (2) Последовательная установка (2 или более)
- Помеха на стороне всасывания и с обеих сторон

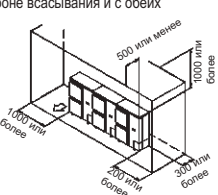

#### 2. При наличии препятствия на стороне выпуска:

##### (a) Помеха с верхней стороны отсутствует

- (1) Автономная установка

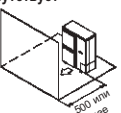

- (2) Последовательная установка (2 или более)

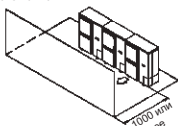

##### (b) Помеха также с верхней стороны

- (1) Автономная установка

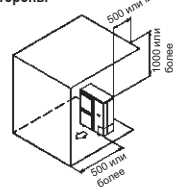

- (2) Последовательная установка (2 или более)

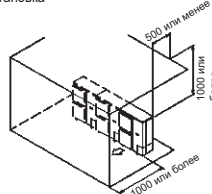

#### 3. При наличии препятствий на стороне всасывания и выпуска:

Схема 1

Если помеха на стороне выпуска выше блока: (Ограничение на высоту препятствий на стороне всасывания отсутствует.)

##### (a) Помеха с верхней стороны отсутствует

- (1) Автономная установка

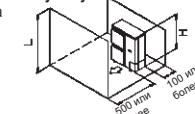

$$L > H$$

- (2) Последовательная установка (2 или более)

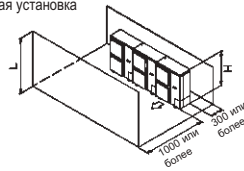

$$L > H$$

##### (b) Помеха также с верхней стороны

- (1) Автономная установка

Соотношение между H, A и L:

	L	A
$L \leq H$	$0 < L \leq 1/2H$	750
	$1/2H < L \leq H$	1000
$H < L$	Установить стойку как: $L \leq H$	

Закройте дно рамы для установки, чтобы предотвратить забор выпускаемого воздуха.

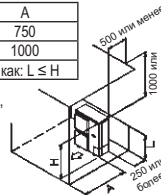

- (2) Последовательная установка (2 или более)

Соотношение между H, A и L:

	L	A
$L \leq H$	$0 < L \leq 1/2H$	1000
	$1/2H < L \leq H$	1250
$H < L$	Установить стойку как: $L \leq H$	

Закройте дно рамы для установки, чтобы предотвратить забор выпускаемого воздуха.

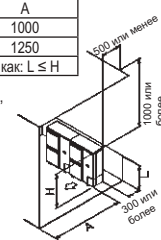

Только два блока могут устанавливаться в этой последовательности.

Схема 2

Если помеха на стороне выпуска ниже блока: (Ограничение на высоту препятствий на стороне всасывания отсутствует.)

##### (a) Помеха с верхней стороны отсутствует

- (1) Автономная установка

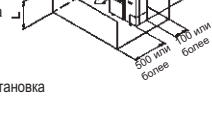

$$L \leq H$$

- (2) Последовательная установка (2 или более)

Соотношение между H, A и L:

	L	A
$L \leq H$	$0 < L \leq 1/2H$	250
	$1/2H < L \leq H$	300

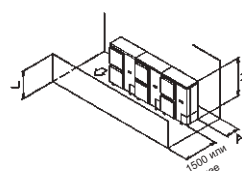

##### (b) Помеха также с верхней стороны

- (1) Автономная установка

Соотношение между H, A и L:

	L	A
$L \leq H$	$0 < L \leq 1/2H$	100
	$1/2H < L \leq H$	200
$H < L$	Установить стойку как: $L \leq H$	

Закройте дно рамы для установки, чтобы предотвратить забор выпускаемого воздуха.

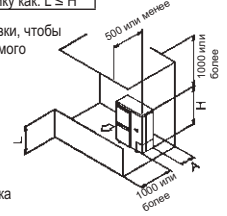

- (2) Последовательная установка

Соотношение между H, A и L:

	L	A
$L \leq H$	$0 < L \leq 1/2H$	250
	$1/2H < L \leq H$	300
$H < L$	Установить стойку как: $L \leq H$	

Закройте дно рамы для установки, чтобы предотвратить забор выпускаемого воздуха.

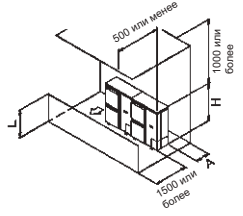

Только два блока могут устанавливаться в этой последовательности.

#### 4. Установка на двух уровнях

##### (a) Помеха на стороне выпуска

Закройте зазор A (зазор между верхним и нижним наружными блоками), чтобы предотвратить повторное всасывание выпускаемого воздуха.

Не ставьте сверху более одного блока.

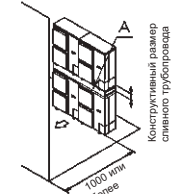

##### (b) Помеха на стороне всасывания

Закройте зазор A (зазор между верхним и нижним наружными блоками), чтобы предотвратить повторное всасывание выпускаемого воздуха.

Не ставьте сверху более одного блока.

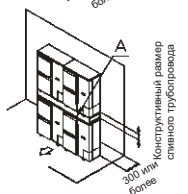

#### 5. Несколько рядов последовательной установки (на крыше и т.д.)

##### (a) Один ряд автономной установки



- (b) Ряды последовательной установки (2 или более)

Соотношение между H, A и L:

	L	A
$L \leq H$	$0 < L \leq 1/2H$	250
	$1/2H < L \leq H$	300
$H < L$	Установка невозможна	

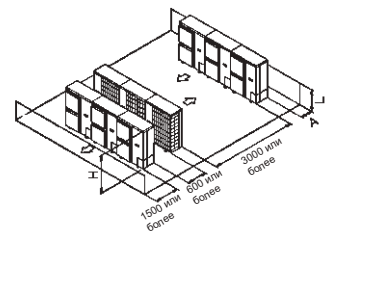

3D045696D



# 14 Рабочий диапазон

## 14 - 1 Рабочий диапазон

ERQ-AV1

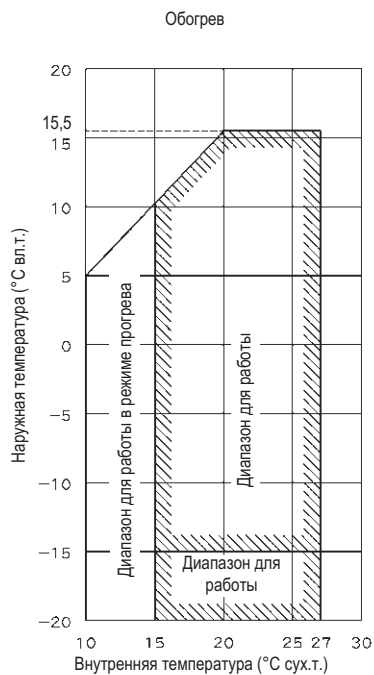
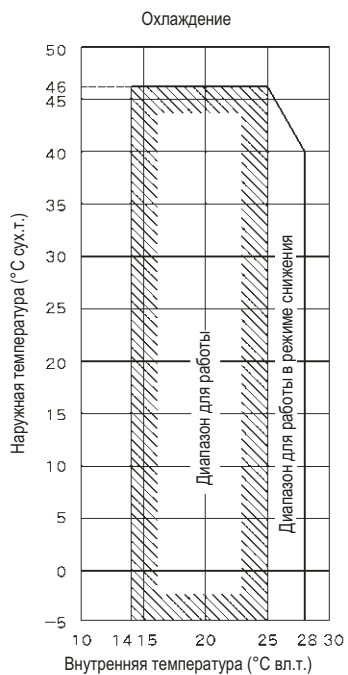

### ПРИМЕЧАНИЯ

1. Эти значения предусматривают следующие рабочие условия.  
 Внутренние и внешние блоки:
  - Эквивалентная длина трубы: 7,5 м
  - Разность уровней: 0 м

3D045713F



Daikin Europe N.V. Naamloze Vennootschap - Zandvoordestraat 300, B-8400 Oostende - Belgium - [www.daikin.eu](http://www.daikin.eu) - BE 0412 120 336 - RPR Oostende

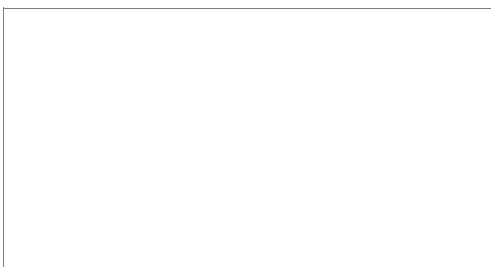

EEDRU 08/16



Daikin Europe N.V. принимает участие в программе сертификации Eurovent для жидкостных холодильных установок (LCP), вентиляционных установок (AHU), фанкойлов (FCU) и систем с переменным потоком хладагента (VRF). Проверьте текущий срок действия сертификата онлайн: [www.eurovent-certification.com](http://www.eurovent-certification.com) или перейдите к: [www.certiflash.com](http://www.certiflash.com)

Настоящий буклет составлен только для справочных целей и не является предложением, обязательным для выполнения компанией Daikin Europe N.V. Его содержание составлено компанией Daikin Europe N.V. на основании сведений, которыми она располагает. Компания не дает прямую или связанную гарантию относительно полноты, точности, надежности или соответствия конкретной цели ее содержания, а также продуктов и услуг, представленных в нем. Технические характеристики могут быть изменены без предварительного уведомления. Компания Daikin Europe N.V. отказывается от какой-либо ответственности за прямые или косвенные убытки, понимаемые в самом широком смысле, вытекающие из прямого или косвенного использования и/или трактовки данного буклета. На все содержание распространяется авторское право Daikin Europe N.V.

